



CATÁLOGO 2026



**Especialistas en
diseño, producción y
distribución de bombas,
sistemas y equipos de
gestión del agua para
los sectores doméstico,
residencial y profesional.**

Con más de 60 años de experiencia, hemos impulsado con dedicación el camino hacia una gestión del agua más consciente y eficiente, promoviendo un consumo responsable y un uso ingenioso de este recurso vital.

Nuestra visión trasciende fronteras, y nuestro compromiso es ser parte activa de la revolución tecnológica que asegura la protección del agua y el medio ambiente global que todos compartimos.



SOSTENIBILIDAD Y DURABILIDAD

Nuestras bombas son resistentes y fiables, no solamente por la durabilidad de los materiales y el control en su fabricación, sino también por la disponibilidad de repuestos y la red de servicios técnicos.



TODAS NUESTRAS BOMBAS SON RECICLABLES

El 95% de los componentes de nuestra gama de productos son reciclables.

11
CENTROS
DE PRODUCCIÓN

16
CENTROS DE
DISTRIBUCIÓN

REINO UNIDO
FRANCIA
PORTUGAL
ESPAÑA
ALEMANIA
ITALIA

EMIRATOS ÁRABES UNIDOS

INDIA

CHINA

95%
PRODUCTO
EUROPEO

+100
PAÍSES

CHILE

ARGENTINA



LOS MEJORES MATERIALES PARA TU BOMBA

Larga vida útil gracias a la investigación para la mejora de la calidad de los materiales y los procesos de fabricación.



DE LA MATERIA PRIMA AL PRODUCTO ACABADO

Nuestra cadena de producción integrada asegura un control eficaz del proceso de producción, desde el aprovisionamiento hasta la distribución final.



CAPTACIÓN

Extracción de agua desde pozos, lagos o fuentes naturales mediante bombas que garantizan un flujo constante y fiable, facilitando el abastecimiento inicial en instalaciones domésticas, residenciales o agrícolas.



SUMINISTRO RIEGO

Suministro de agua con gestión inteligente de la presión adecuándola a cada tipología de riego según las necesidades hídricas del terreno y las plantas.



SUMINISTRO PRESURIZACIÓN

Garantizan una presión de agua constante y potente en viviendas, comunidades o industrias, asegurando confort diario y un caudal estable con equipos de instalación rápida y mantenimiento reducido.



RECIRCULACIÓN

Sistemas que mantienen el agua en movimiento continuo y libre de impurezas, acompañado de procesos de filtrado para mantener su calidad, limpieza y condiciones óptimas de uso. Indispensables para piscinas, spas o circuitos cerrados con soluciones compactas y fáciles de instalar.



EVACUACIÓN

Drenaje y eliminación controlada de agua residual, pluviales o excedente, utilizando equipos que garanticen una evacuación segura y eficiente en aplicaciones domésticas, comerciales o industriales.

CAPTACIÓN	SUMINISTRO RIEGO	SUMINISTRO PRESURIZACIÓN	RECIRCULACIÓN	EVACUACIÓN
Sumergibles	Superficie horizontal	Superficie horizontal	Recirculación	Drenaje
Acuaria 07S 08	Prisma 25 22	Prisma 15 44	Nox 75/100/150 70	Vigila 76
Acuaria 17 09	Prisma 35 23	Aspri 15 45	Repospool 71	Vigilex 77
Acuaria 27 10	Prisma 45 24	Tecno 05 46	Repospool Plus 72	Vigicor 78
Acuaria 37 11	Aspri 25 25	Tecno 15 47		Drain 100 79
Acuaria 57 12	Aspri 35 26			Drainex 100 80
	Aspri 45 27	Dispositivos de automatización		Drainex 200 81
Hidráulicas y motores sumergibles	Tecno 25 28	Pressdrive 48		Drainex 300 83
ES4 13	Superficie vertical	Pressdrive 05 49		Drainex 400 85
Motor O4I 18	Multi 25 29	Speedrive V2 50		Drainex 500 87
	Multi 35 30	Presurización		Drainex 600 89
	Multi 55 31	PDS 51		DCM 91
	VE 94 32	PDS 05 52		DCV 94
	VE 121 33	Acuapres S 53		Draincor 98
	Multi VS 05 34	Tecnoplus 15 54		Drainbox 100
	Multi VS 10 35	Tecnoplus 25 55		Accesorios
	Multi VS 15 36	Prisma ESD 56		Accesorios 102
	Multi VS 20 37	CPE 57		Información
	Multi VS 32 38	CKE 1 59		Servicios
	Multi VS 45 39	CKE 2 Prisma 60		técnicos 104
	Multi VS 65 40	CKE 2 61		Regulaciones 114
	Multi VS 95 41	CKE 3 63		
		CKE 4 65		
		Protección		
		Contraincendios		
		F21E 67		

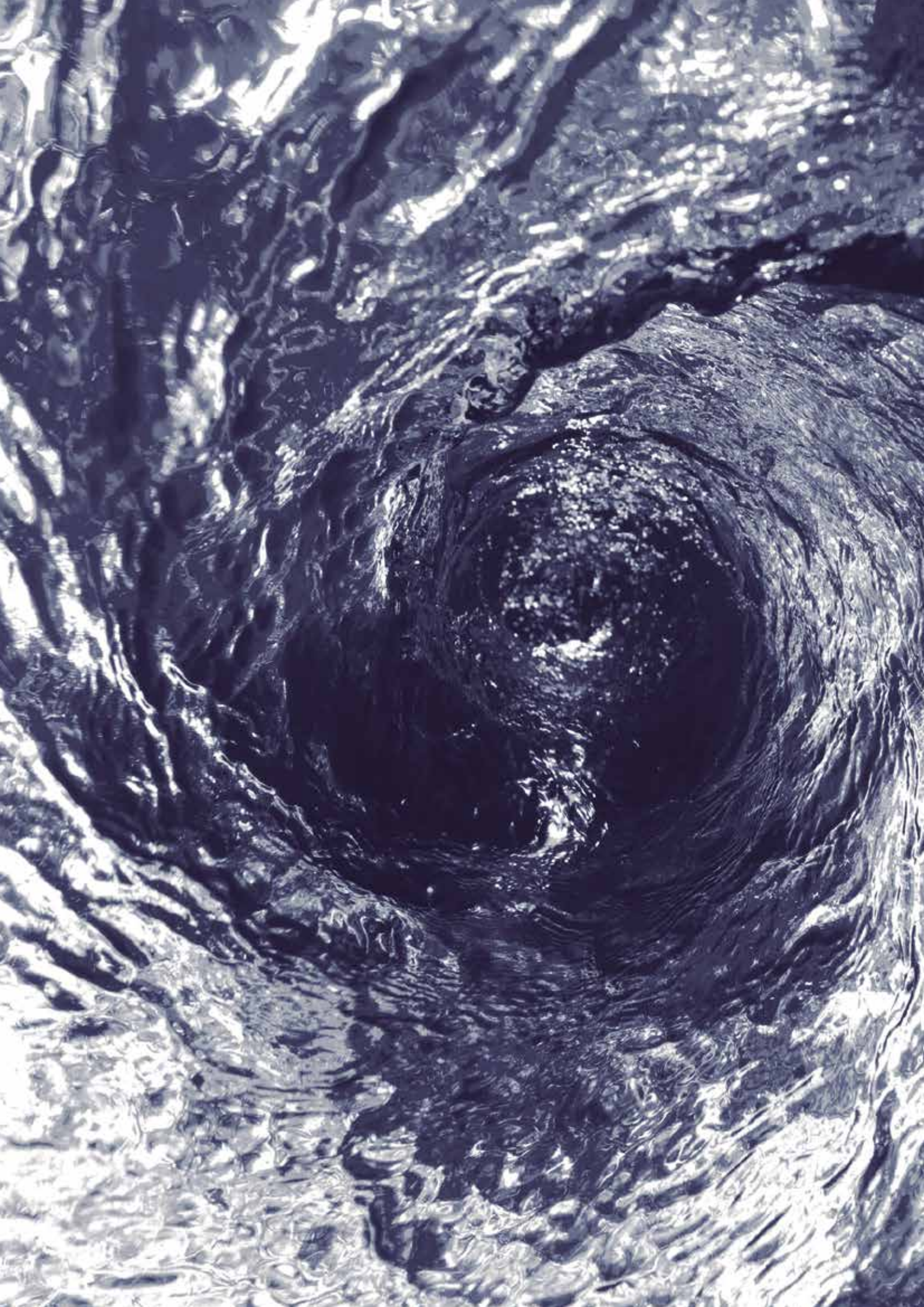

Captación

Soluciones duraderas

Equipos de bombeo
eficientes y fabricados
con materiales altamente
resistentes.

Bomba centrífuga multietapa monobloc sumergible para el suministro de agua

Aplicaciones

Bombeo de aguas limpias para uso doméstico, industrial, agrícola y jardinería.
Adecuada para pozos abiertos, estanques y depósitos.

Materiales

Cuerpo bomba, aspiración, impulsión, filtro e impulsores en AISI 304.
Eje bomba en AISI 431.
Difusores en tecnopolímero.
Doble cierre mecánico.
Juntas en NBR/EPDM.

Equipamiento

Válvula de retención no incluida.
Modelo MA con interruptor de nivel.
Modelo M/T sin interruptor de nivel.
Cable, enchufe y condensador: ver tabla.

Motor

Asíncrono 2 polos.
Protección IPX8.
Aislamiento clase F.
Servicio continuo.
Motor refrigerado por agua.
Versión monofásica con protección térmica incorporada.

Rango de uso de uso

Temperatura máxima del agua 40 °C.
Inmersión máxima 12m.



- Turbinas en inox
- Condensador externo (opcional)
- Silenciosa
- Presión hasta 70 m
- Caudal hasta 65 l/min

Tabla de características

Modelo	I [A]		P1 [kW]		P2		C _c [μF]	l/min m³/h	10	20	30	40	50	60	65
	1~230V	3~400V	1~	3~	[kW]	[HP]			0,6	1,2	1,8	2,4	3,0	3,6	3,9
Acuaría 07S 3	2,9	-	0,65	-	0,5	0,65	12	12 mca	33	29	26	21	15	8	4
Acuaría 07S 4	4	1,5	0,9	0,8	0,55	0,75	12		41	37	32	26	19	10	6
Acuaría 07S 5	4,7	2,2	1	1	0,75	1	12		50	46	40	32	23	13	8
Acuaría 07S 6	6,2	2,2	1,2	1,1	0,9	1,2	12		60	55	47	37	26	15	9
Acuaría 07S 7	6,5	2,4	1,25	1,3	1,1	1,5	12		70	64	55	44	31	18	11

Modelo	Código con condensador interno y 15m de cable con enchufe tipo F.		Código CEXT con condensador externo sin caja condensador y 15m de cable sin enchufe.		Código
	1-230V (Modelo M cable sin enchufe)	1-230V (Modelo MA)	1-230V (Modelo M CEXT)	1-230V (Modelo MA CEXT)	
Acuaría 07S 3	209123	209078	209133	209127	-
Acuaría 07S 4	209122	209079	209130	209126	209194
Acuaría 07S 5	209124	209080	209131	209128	209196
Acuaría 07S 6	209125	209081	209132	209129	209340
Acuaría 07S 7	-	-	209134	209082	209344

Curvas de funcionamiento a 2900 rpm

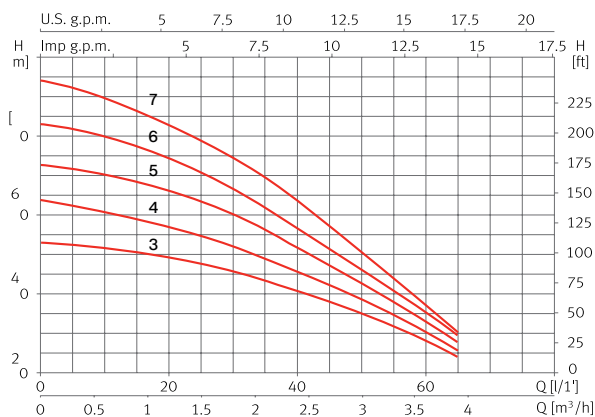

Dimensión y peso

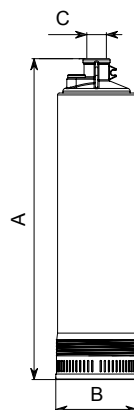

Modelo	A	B	C	Kg
Acuaría 07S 3	479	125	1"	10
Acuaría 07S 4	502	125	1"	10,6
Acuaría 07S 5	526	125	1"	11,5
Acuaría 07S 6	569	125	1"	12,4
Acuaría 07S 7	593	125	1"	12,6

Bomba centrífuga multietapa monobloc sumergible para el suministro de agua

Aplicaciones

Bombeo de aguas limpias para uso doméstico, industrial, agrícola y jardinería.
Adecuada para pozos abiertos, estanques y depósitos.

Materiales

Cuerpo bomba, aspiración, impulsión, filtro e impulsores en AISI 304.
Eje bomba en AISI 431.
Difusores en tecnopolímero.
Doble cierre mecánico.
Juntas en NBR/EPDM.

Equipamiento

Válvula de retención no incluida.
Modelo MA con interruptor de nivel.
Modelo M/T sin interruptor de nivel.
15m de cable sin enchufe.
Condensador externo.

Motor

Asíncrono 2 polos.
Protección IPX8.
Aislamiento clase F.
Servicio continuo.
Motor refrigerado por agua.
Versión monofásica con protección térmica incorporada.

Rango de uso

Temperatura máxima del agua 40 °C.
Inmersión máxima 12m.



Model MA

Model M/T



Turbinas en inox



Condensador externo



Silenciosa



Presión hasta 95 m



Caudal hasta 85 l/min

Tabla de características

Modelo	I [A]		P1 [kW]		P2		C [μF]	l/min	10	20	30	40	50	60	80	85	Código		
	1~230V	3~400V	1~	3~	[kW]	[HP]			m³/h	0,6	1,2	1,8	2,4	3,0	3,6	4,8	5,1	1~230V (Modelo M)	1~230V (Modelo MA)
Acuaría 17 5	7,4	2,6	1,6	1,5	0,9	1,2	16	mca	67	65	62	55	48	39	18	12	96265	96266	96251
Acuaría 17 7	10,7	3,8	2,2	2,1	1,5	2	25		94	90	85	78	69	58	30	22	96282	96283	96275

Curvas de funcionamiento a 2900 rpm

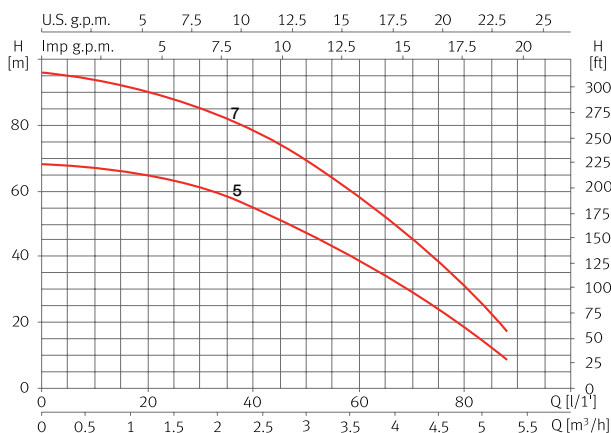

Dimensión y peso

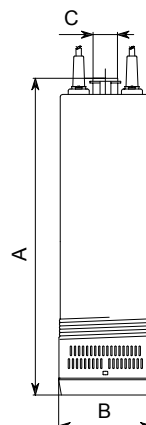

Modelo	A	B	C	Kg
Acuaría 17 5	554	138	1"	19,8
Acuaría 17 7	646	138	1"	24

Bomba centrífuga multietapa monobloc sumergible para el suministro de agua

Aplicaciones

Bombeo de aguas limpias para uso doméstico, industrial, agrícola y jardinería.
Adecuada para pozos abiertos, estanques y depósitos.

Materiales

Cuerpo bomba, aspiración, impulsión, filtro e impulsores en AISI 304.
Eje bomba en AISI 431.
Difusores en tecnopolímero.
Doble cierre mecánico.
Juntas en NBR/EPDM.

Equipamiento

Válvula de retención no incluida.
Modelo MA con interruptor de nivel.
Modelo M/T sin interruptor de nivel.
15m de cable sin enchufe.
Condensador externo.

Motor

Asíncrono 2 polos.
Protección IPX8.
Aislamiento clase F.
Servicio continuo.
Motor refrigerado por agua.
Versión monofásica con protección térmica incorporada.

Rango de uso

Temperatura máxima del agua 40 °C.
Inmersión máxima 12m.



Modelo MA

Modelo M/T



Turbinas en inox



Condensador externo



Silenciosa



Presión hasta 70 m



Caudal hasta 120 l/min

Tabla de características

Modelo	I [A]		P1 [kW]		P2		c [μF]	l/min									Código		
	1-230V	3-400V	1-	3-	[kW]	[HP]			20	30	40	50	60	80	100	120	1-230V (Modelo M)	1-230V (Modelo MA)	3-400V (Modelo T)
Acuaria 27 4	7	2,5	1,5	1,4	0,9	1,2	16	m³/h	43	42	41	39	38	31	23	14	96342	96343	96328
Acuaria 27 6	10,8	3,8	2,2	2,1	1,5	2	25		68	66	64	61	57	47	36	24	96359	96360	96352

Curvas de funcionamiento a 2900 rpm

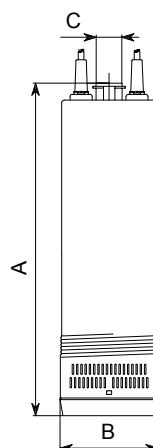
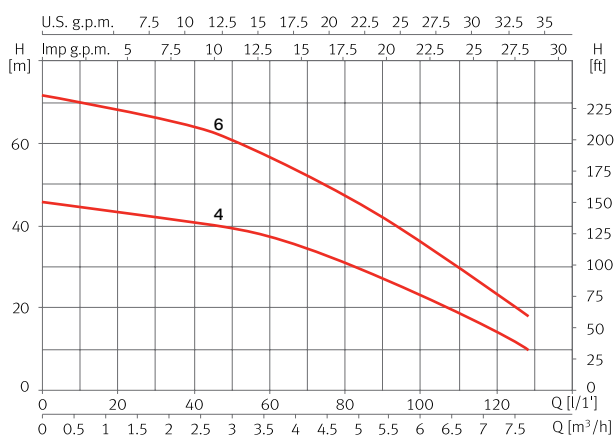

Dimensión y peso

Modelo	A	B	C	Kg
Acuaria 27 4	552	138	1"	20
Acuaria 27 6	665	138	1"	24

Bomba centrífuga multietapa monobloc sumergible para el suministro de agua

Aplicaciones

Bombeo de aguas limpias para uso doméstico, industrial, agrícola y jardinería.
Adecuada para pozos abiertos, estanques y depósitos.

Materiales

Cuerpo bomba, filtro e impulsores en AISI 304.
Aspiración e impulsión en fundición.
Eje bomba en AISI 431.
Difusores en tecnopolímero.
Doble cierre mecánico.
Juntas en NBR/EPDM.

Equipamiento

Válvula de retención no incluida.
15m de cable sin enchufe.
Condensador externo.

Motor

Asíncrono 2 polos.
Protección IPX8.
Aislamiento clase F.
Servicio continuo.
Motor refrigerado por agua.
Versión monofásica con protección térmica incorporada.

Rango de uso

Temperatura máxima del agua 40 °C.
Inmersión máxima 12m.



Turbinas en inox



Condensador externo



Silenciosa



Presión hasta 85 m



Caudal hasta 175 l/min

Tabla de características

Modelo	I [A]		P1 [kW]		P2		c [μF]	l/min	12	40	60	100	120	140	160	Código	
	1~ 230V	3~ 400V	1~	3~	[kW]	[HP]			m³/h	1,2	2,4	3,6	6,0	7,2	8,4	8,6	1-230V
Acuaría 37 4	9,2	3,3	2	1,9	1,1	1,5	30	mca	56	53	51	41	35	29	22	135380	135379
Acuaría 37 6	-	5,3	-	3	2,2	3	-		85	81	77	65	56	46	37	-	135381

Curvas de funcionamiento a 2900 rpm

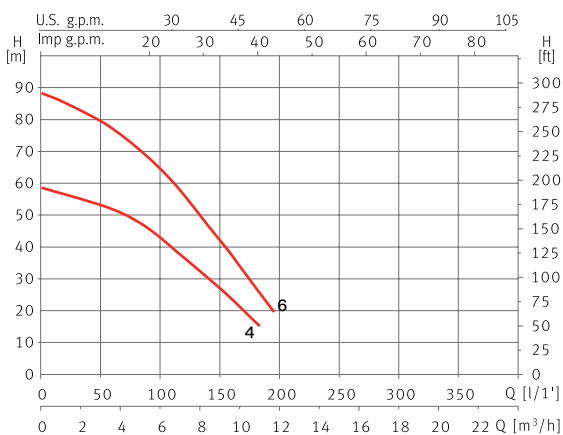

Dimensión y peso

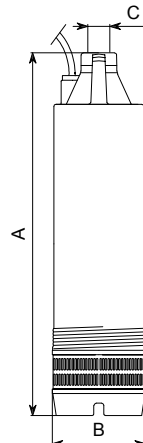

Modelo	A	B	C	Kg
Acuaría 37 4	623	152	1 ^{1/2} "	27,6
Acuaría 37 6	672	152	1 ^{1/2} "	30,6

Bomba centrífuga multietapa monobloc sumergible para el suministro de agua

Aplicaciones

Bombeo de aguas limpias para uso doméstico, industrial, agrícola y jardinería.
Adecuada para pozos abiertos, estanques y depósitos.

Motor

Asíncrono 2 polos.
Protección IPX8.
Aislamiento clase F.
Servicio continuo.
Motor refrigerado por agua.

Materiales

Cuerpo bomba, filtro e impulsores en AISI 304.
Aspiración e impulsión en fundición.
Eje bomba en AISI 431.
Difusores en tecnopolímero.
Doble cierre mecánico.
Juntas en NBR/EPDM.

Rango de uso

Temperatura máxima del agua 40 °C.
Inmersión máxima 12m.

Equipamiento

Válvula de retención no incluida.
15m de cable sin enchufe.



Turbinas en inox



Silenciosa



Presión hasta 55 m



Caudal hasta 350 l/min

Tabla de características

Modelo	I [A]	P1 [kW]	P2		l/min	50	100	150	200	250	300	350	Código
	3~400V	3~	[kW]	[HP]	m³/h	3,0	6,0	9,0	12	15	18	21	3~400V
Acuaría 57 4	5,4	3	2,2	3	mca	53	48	42	38	32	23	12	135382

Curva de funcionamiento a 2900 rpm

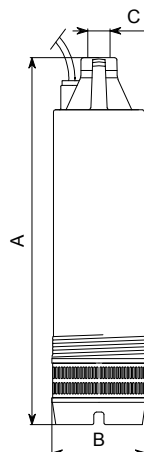
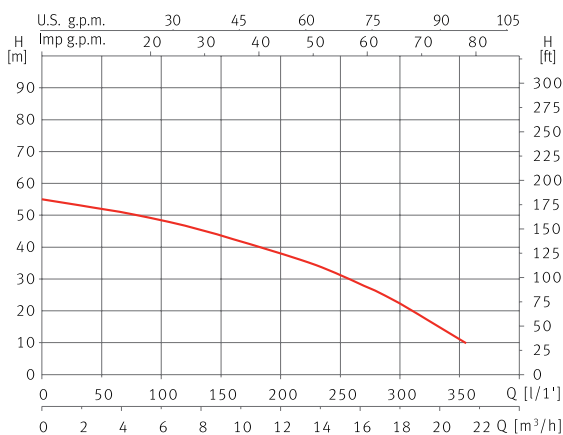

Dimensión y peso

Modelo	A	B	C	Kg
Acuaría 57 4	684	152	1 1/2"	30,6

Hidráulica sumergible de 4"

Aplicaciones

Ensamblada en un motor, bombeo de aguas limpias para uso doméstico, industrial, agrícola y jardinería. Adecuada para perforaciones.

Materiales

Cuerpo bomba, aspiración, impulsión y eje bomba en AISI 304. Difusores e impulsores flotantes en tecnopolímero. Juntas en NBR/EPDM.

Equipamiento

Válvula de retención incorporada. Acoplamiento según norma NEMA MG1-18.388.

Rango de uso

Temperatura máxima del agua 40 °C. Cantidad máxima de arena en suspensión 100 g/m³.



Tabla de características, curvas de funcionamiento a 2900 rpm, dimensión y peso

Modelo	P2		l/min m ³ /h	0	5	10	15	20	25	Código
	[kW]	[HP]		0	0,3	0,6	0,9	1,2	1,5	
ES4 0119	0,55	0,75	mca	126	118	105	86	60	30	157698
ES4 0126	0,75	1		173	160	141	117	81	39	157699
ES4 0138	1,1	1,5		253	234	208	169	117	52	157700

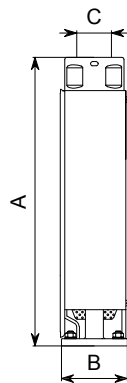
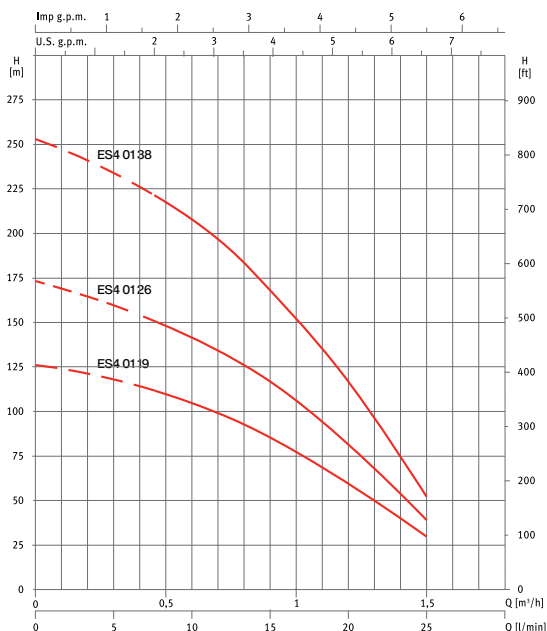

Modelo	A	B	C	Kg
ES4 0119	481	98	1 1/4"	4,7
ES4 0126	642	98	1 1/4"	5,8
ES4 0138	864	98	1 1/4"	8,2

Tabla de funcionamiento hidráulico, curvas de funcionamiento a 2900 rpm, dimensión y peso

Modelo	P2		l/min m³/h	0	20	25	30	35	40	45	50	Código
	[kW]	[HP]		0	1,2	1,5	1,8	2,1	2,4	2,7	3	
ES4 02 10	0,55	0,75	mca	62	58	56	52	47	41	36	29	157703
ES4 02 14	0,75	1		88	81	78	73	66	57	50	42	157704
ES4 02 20	1,1	1,5		125	114	105	100	92	79	70	60	157705
ES4 02 28	1,5	2		178	154	148	138	125	113	97	84	162589

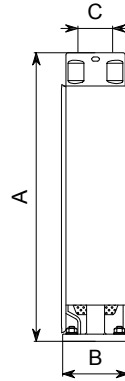
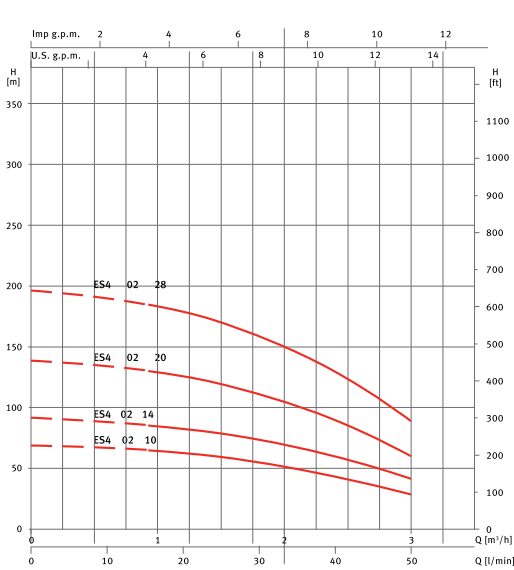

Modelo	A	B	C	Kg
ES4 02 10	349	98	1 1/4"	3,5
ES4 02 14	418	98	1 1/4"	4,8
ES4 02 20	523	98	1 1/4"	5,3
ES4 02 28	702	1090	1 1/4"	6,9

Tabla de funcionamiento hidráulico, curvas de funcionamiento a 2900 rpm, dimensión y peso

Modelo	P2		l/min m³/h	0	20	30	40	50	70	Código
	[kW]	[HP]		0	1,2	1,8	2,4	3,0	4,2	
ES4 03 11	0,75	1	mca	72	68	64	58	49	26	157708
ES4 03 16	1,1	1,5		106	101	95	83	70	33	157709
ES4 03 21	1,5	2		142	135	127	115	100	49	157710
ES4 03 32	2,2	3		208	200	187	165	138	62	157711

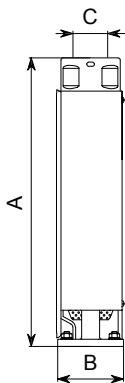
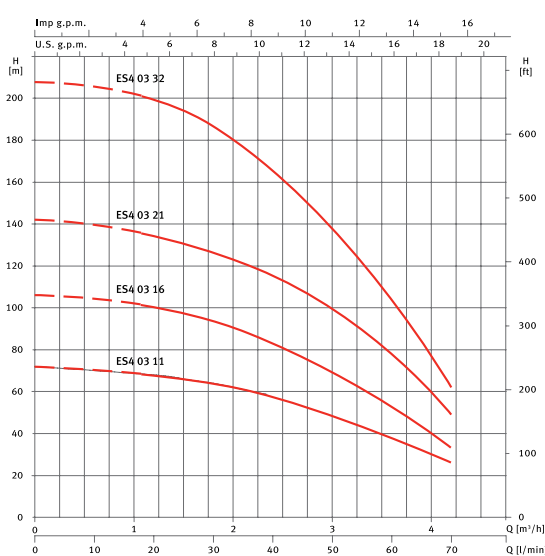

Modelo	A	B	C	Kg
ES4 03 11	342	98	1 1/4"	3,4
ES4 03 16	430	98	1 1/4"	4,2
ES4 03 21	519	98	1 1/4"	5,0
ES4 03 32	749	98	1 1/4"	7,1

Tabla de funcionamiento hidráulico, curvas de funcionamiento a 2900 rpm, dimensión y peso

Modelo	P2		l/min m³/h	0	40	50	70	90	100	Código
	[kW]	[HP]		0	2,4	3,0	4,2	5,4	6,0	
ES4 04 08	0,75	1	mca	51	46	43	35	24	18	157714
ES4 04 12	1,1	1,5		77	71	68	57	41	31	157715
ES4 04 16	1,5	2		102	96	92	77	57	46	157716
ES4 04 24	2,2	3		151	139	132	111	80	62	157717
ES4 04 32	3	4		203	185	175	146	105	80	157718
ES4 04 44	4	5,5		278	260	247	210	159	127	157720

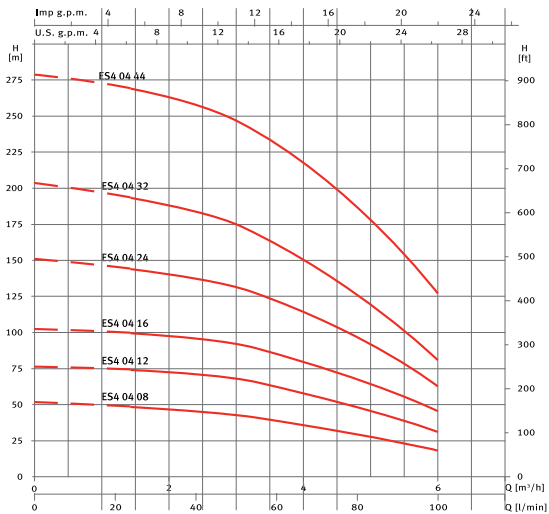

Modelo	A	B	C	Kg
ES4 04 08	345	98	1 1/4"	3,3
ES4 04 12	433	98	1 1/4"	4,1
ES4 04 16	542	98	1 1/4"	5,0
ES4 04 24	777	98	1 1/4"	6,6
ES4 04 32	965	98	1 1/4"	8,7
ES4 04 44	1296	98	1 1/4"	11,2

Tabla de funcionamiento hidráulico, curvas de funcionamiento a 2900 rpm, dimensión y peso

Modelo	P2		l/min m³/h	0	50	70	90	120	140	Código
	[kW]	[HP]		0	3,0	4,2	5,4	7,2	8,4	
ES4 06 07	0,75	1	mca	42	36	32	28	19	11	157721
ES4 06 10	1,1	1,5		62	53	48	41	29	18	157722
ES4 06 14	1,5	2		90	77	71	63	46	28	157723
ES4 06 20	2,2	3		125	107	97	86	62	40	157724
ES4 06 27	3	4		169	145	131	115	84	55	157725
ES4 06 36	4	5,5		221	190	173	154	112	72	157727

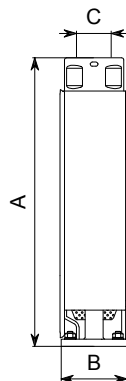
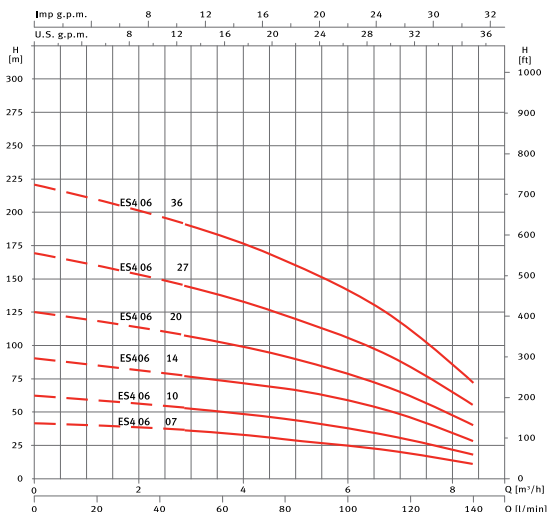

Modelo	A	B	C	Kg
ES4 06 07	390	98	2"	3,7
ES4 06 10	483	98	2"	4,6
ES4 06 14	607	98	2"	5,7
ES4 06 20	831	98	2"	7,5
ES4 06 27	1048	98	2"	9,6
ES4 06 36	1318	98	2"	12,2

Tabla de funcionamiento hidráulico, curvas de funcionamiento a 2900 rpm, dimensión y peso

Modelo	P2		l/min m³/h	0	80	100	140	180	200	Código
	[kW]	[HP]		0	4,8	6,0	8,4	10,8	12	
ES4 08 06	1,1	1,5	mca	39	36	34	29	22	17	157730
ES4 08 08	1,5	2		52	48	46	39	29	24	157731
ES4 08 13	2,2	3		82	75	71	59	40	30	157732
ES4 08 17	3	4		108	98	94	79	58	46	157733
ES4 08 23	4	5,5		148	134	127	108	79	60	157735
ES4 08 32	5,5	7,5		202	182	172	143	105	80	157736

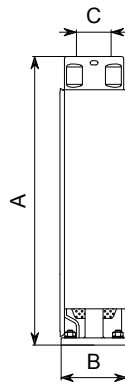
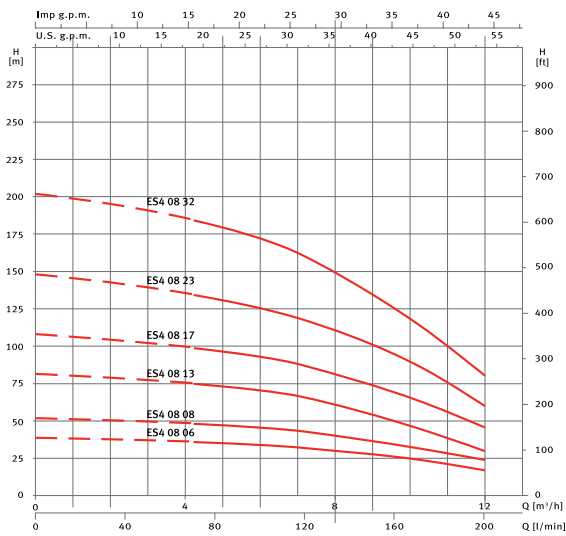

Modelo	A	B	C	Kg
ES4 08 06	356	98	2"	3,4
ES4 08 08	418	98	2"	4,0
ES4 08 13	573	98	2"	5,5
ES4 08 17	697	98	2"	6,6
ES4 08 23	921	98	2"	8,4
ES4 08 32	1238	98	2"	11,0

Tabla de funcionamiento hidráulico, curvas de funcionamiento a 2900 rpm, dimensión y peso

Modelo	P2		l/min m³/h	0	100	140	180	220	260	Código
	[kW]	[HP]		0	6,0	8,4	10,8	13,2	15,6	
ES4 12 07	1,5	2	mca	45	37	33	28	22	14	157737
ES4 12 10	2,2	3		64	54	48	41	32	20	157738
ES4 12 14	3	4		89	76	67	56	43	28	157739
ES4 12 19	4	5,5		120	102	91	76	58	37	157741
ES4 12 26	5,5	7,5		163	136	120	100	75	48	157742

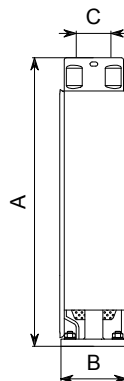
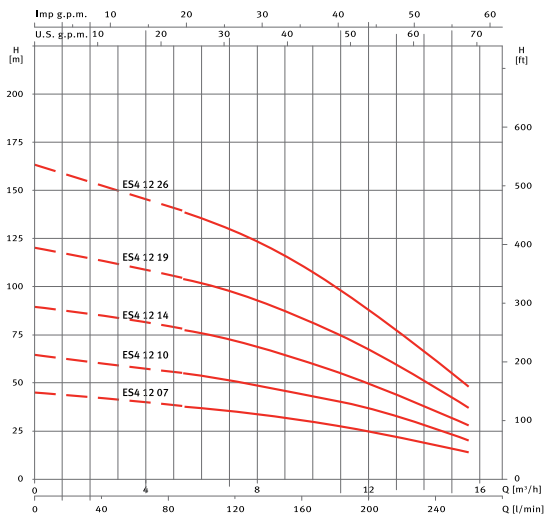

Modelo	A	B	C	Kg
ES4 12 07	534	98	2"	5,3
ES4 12 10	690	98	2"	6,7
ES4 12 14	989	98	2"	8,6
ES4 12 19	1195	98	2"	11,0
ES4 12 26	1559	98	2"	14,3

Tabla de funcionamiento hidráulico, curvas de funcionamiento a 2900 rpm, dimensión y peso

Modelo	P2		l/min m³/h	0	140	200	260	320	400	Código
	[kW]	[HP]		0	8,4	12	15,6	19,2	24	
ES4 16 08	2,2	3	mca	51	41	35	29	22	12	157743
ES4 16 11	3	4		70	57	49	41	31	18	157744
ES4 16 13	4	5,5		81	67	58	48	38	22	157745
ES4 16 15	4	5,5		97	79	69	58	46	27	157746
ES4 16 20	5,5	7,5		125	102	89	74	60	37	157747

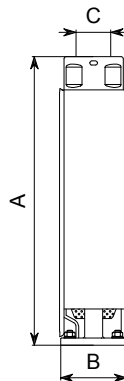
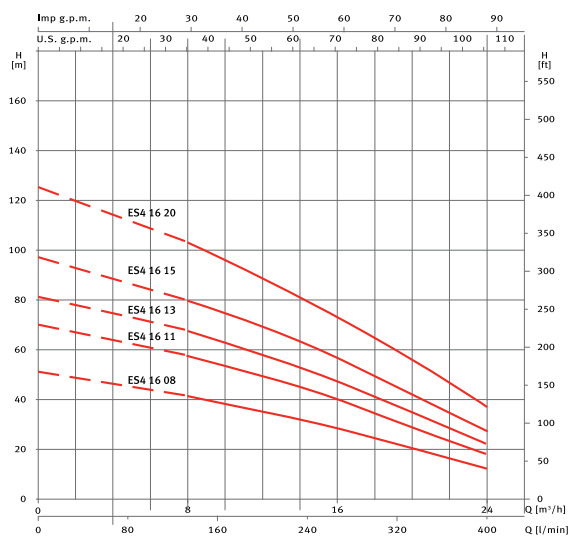

Modelo	A	B	C	Kg
ES4 16 08	676	98	2"	6,3
ES4 16 11	880	98	2"	8,1
ES4 16 13	1013	98	2"	9,3
ES4 16 15	1149	98	2"	10,5
ES4 16 20	1489	98	2"	13,5

Motor sumergible para hidráulica de 4"

Aplicaciones

Para ser ensamblado en hidráulica sumergible de 4".

Materiales

Carcasa motor y eje en AISI 304.
Juntas en NBR/EPDM.

Equipamiento

Cable sin enchufe (ver tabla).
Acoplamiento según norma NEMA MG1-18.388.
Condensador externo.

Motor

Asíncrono 2 polos.
Protección IPX8.
Aislamiento clase F.
Servicio continuo.
Motor refrigerado por aceite.
Versión monofásica con protección térmica incorporada.

Limitaciones

Temperatura máxima del agua 35 °C.



Tabla de características

Modelo	I [A]	P1 [kW]	P2		c [μF]	Cos φ	η %	I _{irr} [A]	Axial [N]	Cable		Código
	1~ 230V	1~	[kW]	[HP]						∅ [mm²]	L [m]	
O4I 075M	4,7	0,97	0,55	0,75	25	0,88	56	16,5	2000	4 x 1,5	1,7	189188
O4I 100M	5,9	1,2	0,75	1	35	0,90	62	18,9	2000	4 x 1,5	1,7	189189
O4I 150M	8,3	1,7	1,1	1,5	40	0,91	65	26,2	2000	4 x 1,5	1,7	189190
O4I 200M	10,7	2,3	1,5	2	60	0,93	66	35	2000	4 x 1,5	1,7	189192
O4I 300M	15,2	3,3	2,2	3	80	0,93	67	47	3000	4 x 1,5	1,7	189191

Modelo	I [A]		P1 [kW]	P2		Cos φ		η %		I [A]		Axial [N]	Cable		Código	
	3~ 230V	3~ 400V	3~	[kW]	[HP]	3~ 230V	3~ 400V	3~ 230V	3~ 400V	3~ 230V	3~ 400V		∅ [mm²]	L [m]	3~230V	3~400V
O4I 075	-	2	0,95	0,55	0,75	-	0,65	-	58	-	8	2000	4 x 1,5	1,7	-	189205
O4I 100	4,5	2,5	1,2	0,75	1	0,68	0,77	62	61	17,1	9,4	2000	4 x 1,5	1,7	189195	189206
O4I 150	6,2	3,4	1,7	1,1	1,5	0,68	0,69	65	68	27,9	15,5	2000	4 x 1,5	1,7	189196	189209
O4I 200	7,9	4,8	2,2	1,5	2	0,68	0,63	69	72	34,7	18	2000	4 x 1,5	1,7	189197	189210
O4I 300	10,9	6,1	3	2,2	3	0,7	0,69	72	74	56,6	34,2	3000	4 x 1,5	1,7	189198	189203
O4I 400	13,6	7,1	4	3	4	0,73	0,84	75	77	77,5	39,5	5000	4 x 2	2,7	189199	189211
O4I 550	17,6	9,2	5,3	4	5,5	0,74	0,83	76	78	95	49,5	5000	4 x 2	2,7	189200	189212
O4I 750	-	11,7	7	5,5	7,5	-	0,86	-	79	-	64	5000	4 x 2	2,7	-	189213

Dimensión y peso

Modelo	A		B		C ∅ máx.	Kg	
	1~	3~	1~	3~		1~	3~
O4I 075	331	331	370	370	94	7,2	7,2
O4I 100	356	356	395	395	94	8,5	8,5
O4I 150	386	371	425	410	94	10,2	9,4
O4I 200	436	386	475	425	94	11,7	10,2
O4I 300	505	450	543	488	94	15,1	11,9
O4I 400	-	520	-	558	94	-	16,2
O4I 550	-	610	-	648	94	-	20,1
O4I 750	-	700	-	738	94	-	24,7

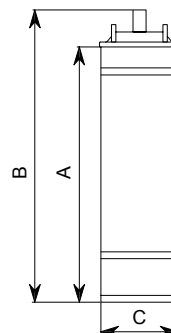

Empalmes de resina



Modelo	Cables [mm²]	Código
EC 10	Hasta 4 x 10	103079
EC 25	Hasta 4 x 25	103080

Si el agua hablara... **pediría ESPA**

Más de 60 años dedicados a crear soluciones de agua fiables, eficientes y duraderas. Somos especialistas en diseño, producción y distribución de bombas, sistemas y equipos de gestión del agua.



**Sostenibilidad
y durabilidad**



**Todas nuestras
bombas son
reciclables**



**Los mejores
materiales para tu
bomba**



**De la materia prima
al producto acabado**



Suministro

Riego

Distribución de agua eficiente

Suministro de agua constante,
garantizando cobertura
uniforme y aprovechamiento
máximo de los recursos hídricos

Bomba centrífuga multietapa para el suministro de agua

Aplicaciones

Bombeo de aguas limpias para uso doméstico, industrial, agrícola y jardinería.
Silenciosa.
Autoaspirante hasta 2m.

Materiales

Cuerpo bomba e impulsores en AISI 304.
Eje bomba en AISI 431.
Difusores en tecnopolímero.
Aspiración e impulsión en fundición con tratamiento cataforesis.
Cierre mecánico.
Carcasa motor en aluminio.
Juntas en NBR/EPDM.

Equipamiento

Sin cable.

Motor

Asíncrono 2 polos.
Protección IPX5.
Aislamiento clase F.
Versión monofásica con protección térmica incorporada.
Servicio continuo.

Rango de uso

Temperatura máxima del agua 40 °C.



Turbinas en inox



Fácil mantenimiento



Silenciosa



Best seller



Presión hasta 65 m



Caudal hasta 120 l/min

Tabla de características

Modelo	I [A]			P1 [kW]		P2		c [μF]	l/min	15	30	45	60	75	90	105	120	Código	
	1~ 230V	3~ 230V	3~ 400V	1~	3~	[kW]	[HP]											1-230V	3-230V/400V
Prisma 25 3	5,5	3,5	2	1,2	1	0,75	1	16	mca	33	32	31	28	26	22	17	12	97178	97175
Prisma 25 4	6,8	4,3	2,5	1,5	1,4	0,9	1,2	16		43	42	40	37	33	28	22	15	97188	97185
Prisma 25 5	7,4	5,2	3	1,7	1,7	1,1	1,5	30		56	55	53	48	43	37	29	20	97196	97194
Prisma 25 6	9,8	6,7	3,9	2,2	2	1,5	2	30		72	68	65	58	50	40	32	24	97203	97202

Curvas de funcionamiento a 2900 rpm

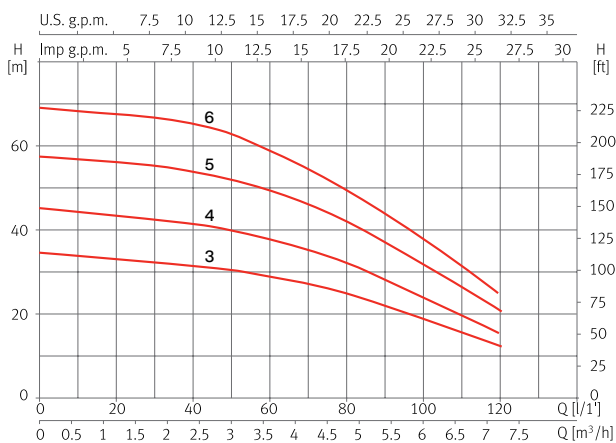

Dimensión y peso

Modelo	A	B	C	D	E	F/G	H	I	J	K	Kg
Prisma 25 3	403	253	218	127	202	1"	138	118	Ø8	185	13,5
Prisma 25 4	447	279	218	127	229	1"	138	118	Ø8	185	14,6
Prisma 25 5	496	328	241	127	255	1"	138	118	Ø8	212	17,2
Prisma 25 6	567	304	286	142	281	1"	154	118	Ø10	212	20

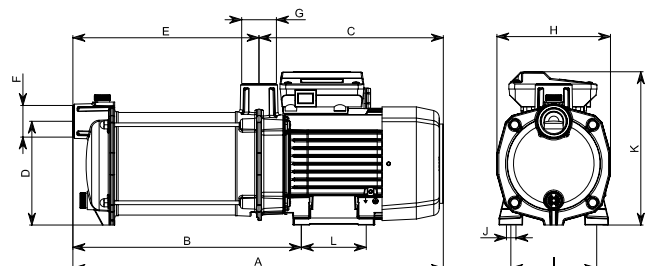

Prisma 35 **Suministro** | Superficie horizontal



Bomba centrífuga multietapa para el suministro de agua

Aplicaciones

Bombeo de aguas limpias para uso doméstico, industrial, agrícola y jardinería.
Silenciosa.
Autoaspirante hasta 2m.

Materiales

Cuerpo bomba e impulsores en AISI 304.
Eje bomba en AISI 431.
Difusores en tecnopolímero.
Aspiración e impulsión en fundición con tratamiento cataforesis.
Cierre mecánico.
Carcasa motor en aluminio.
Juntas en NBR/EPDM.

Equipamiento

Sin cable.

Motor

Asíncrono 2 polos.
Protección IPX5.
Aislamiento clase F.
Versión monofásica con protección térmica incorporada.
Servicio continuo.

Rango de uso

Temperatura máxima del agua 40 °C.



Turbinas en inox



Fácil mantenimiento



Silenciosa



Best seller



Presión hasta 80 m



Caudal hasta 150 l/min

Tabla de características

Modelo	I [A]			P1 [kW]		P2		C ^c [μF]	l/min	20	40	60	80	100	120	140	150	Código	
	1~ 230V	3~ 230V	3~ 400V	1~	3~	[kW]	[HP]											1-230V	3-230V/400V
Prisma 35 3	6,7	4,5	2,6	1,5	1,4	0,75	1	30	mca	41	39	36	34	31	27	22	18	129343	129346
Prisma 35 4	8,4	5,3	3,1	1,8	1,8	1,1	1,5	30		54	51	48	44	39	33	27	23	129344	129347
Prisma 35 5	10,2	6,9	4	2,3	2,2	1,5	2	30		68	64	60	55	49	41	34	30	129345	129348
Prisma 35 6	-	8,3	4,8	-	2,7	2,2	3	-		81	78	74	67	60	52	42	37	-	129349

Curvas de funcionamiento a 2900 rpm

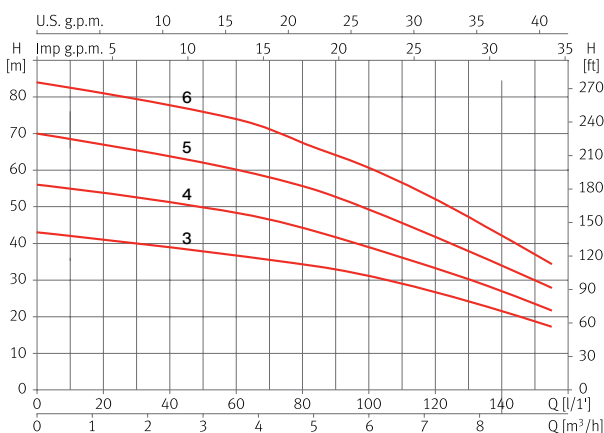

Dimensión y peso

Modelo	A	B	C	D	E	F/G	H	I	J	K	Kg
Prisma 35 3	503	187	282	147	221	1 ^{1/4"}	158	120	Ø12	212	18,5
Prisma 35 4	529	212	282	147	247	1 ^{1/4"}	158	120	Ø12	212	20,5
Prisma 35 5	553	236	282	147	271	1 ^{1/4"}	158	120	Ø12	212	23,5
Prisma 35 6	578	261	282	147	296	1 ^{1/4"}	158	120	Ø12	212	23,7

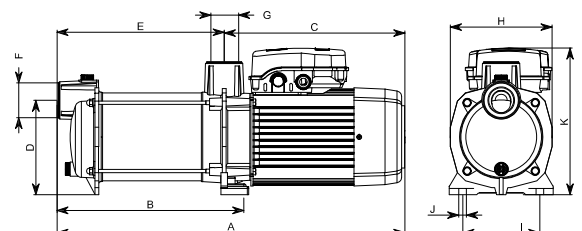

Prisma 45 Suministro | Superficie horizontal



Bomba centrífuga multietapa para el suministro de agua

Aplicaciones

Bombeo de aguas limpias para uso doméstico, industrial, agrícola y jardinería.
Silenciosa.
Autoaspirante hasta 2m.

Materiales

Cuerpo bomba e impulsores en AISI 304.
Eje bomba en AISI 431.
Difusores en tecnopolímero.
Aspiración e impulsión en fundición con tratamiento cataforesis.
Cierre mecánico.
Carcasa motor en aluminio.
Juntas en NBR/EPDM.

Equipamiento

Sin cable.

Motor

Asíncrono 2 polos.
Protección IPX5.
Aislamiento clase F.
Versión monofásica con protección térmica incorporada.
Servicio continuo.

Rango de uso

Temperatura máxima del agua 40 °C.



Turbinas en inox



Fácil mantenimiento



Silenciosa



Best seller



Presión hasta 60 m



Caudal hasta 250 l/min

Tabla de características

Modelo	I [A]			P1 [kW]		P2		C [μF]	l/min	25	50	75	100	125	150	200	250	Código	
	1~ 230V	3~ 230V	3~ 400V	1~	3~	[kW]	[HP]											1~230V	3~230V/400V
Prisma 45 3	7,9	5,2	3	1,8	1,7	1,1	1,5	30	nca	37	36	35	33	30	27	18	8	132082	132084
Prisma 45 4	10	6,9	4	2,2	2,2	1,5	2	30		48	47	45	42	39	36	24	11	132083	132085
Prisma 45 5	-	8,6	5	-	2,8	2,2	3	-		61	59	56	54	50	45	31	15	-	132086

Curvas de funcionamiento a 2900 rpm

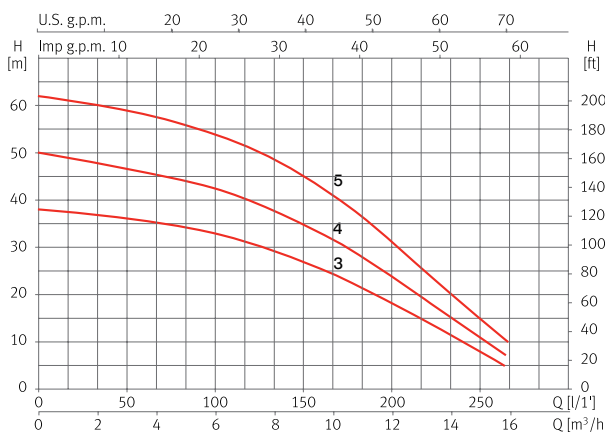

Dimensión y peso

Modelo	A	B	C	D	E	F	G	H	I	J	K	Kg
Prisma 45 3	528	211	282	147	246	1 ^{1/4"}	1 ^{1/2"}	158	120	Ø12	218	22,6
Prisma 45 4	559	242	282	147	277	1 ^{1/4"}	1 ^{1/2"}	158	120	Ø12	218	23,7
Prisma 45 5	589	273	282	147	307	1 ^{1/4"}	1 ^{1/2"}	158	120	Ø12	218	25,3

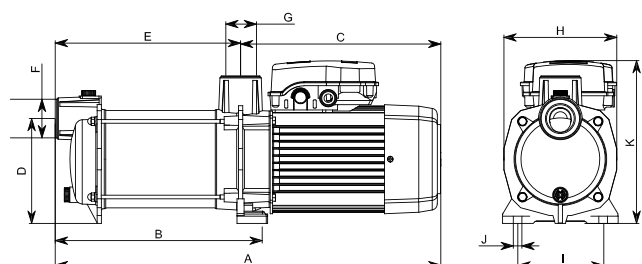

Bomba centrífuga multietapa para el suministro de agua, autoaspirante hasta 9m

Aplicaciones

Bombeo de aguas limpias para uso doméstico, industrial, agrícola y jardinería.
Silenciosa.
Autoaspirante hasta 9m.

Motor

Asíncrono 2 polos.
Protección IPX5.
Aislamiento clase F.
Versión monofásica con protección térmica incorporada.
Servicio continuo.

Materiales

Cuerpo bomba e impulsores en AISI 304.
Eje bomba en AISI 431.
Difusores en tecnopolímero.
Aspiración e impulsión en fundición con tratamiento cataforesis.
Cierre mecánico.
Carcasa motor en aluminio.
Juntas en NBR/EPDM.

Rango de uso

Temperatura máxima del agua 40 °C.

Equipamiento

Sin cable.



Turbinas en inox



Autoaspirante hasta 9 m



Fácil mantenimiento



Silenciosa



Presión hasta 55 m



Caudal hasta 120 l/min

Tabla de características

Modelo	I [A]			P1 [kW]		P2		c [μF]	l/min	15	30	45	60	75	90	105	120	Código	
	1-230V	3-230V	3-400V	1~	3~	[kW]	[HP]											m³/h	1-230V
Aspri 25 3	5,5	3,5	2	1,1	1	0,75	1	16	mca	33	32	31	28	26	22	17	12	96450	96447
Aspri 25 4	6,8	4,3	2,5	1,5	1,4	0,9	1,2	16		43	42	40	37	33	28	22	15	96458	96455
Aspri 25 5	7,4	5,2	3	1,7	1,7	1,1	1,5	30		56	55	53	48	43	37	29	20	96466	96464

Curvas de funcionamiento a 2900 rpm

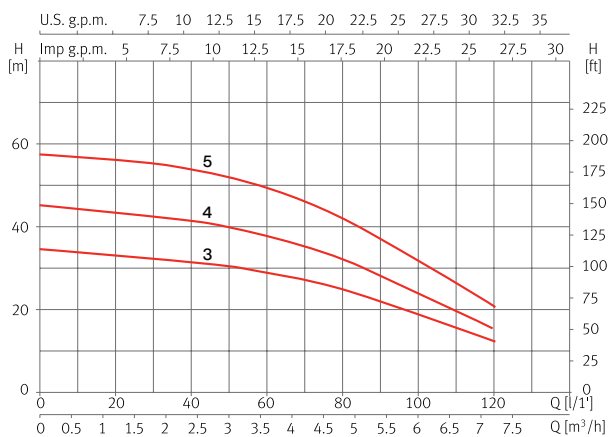

Dimensión y peso

Modelo	A	B	C	D	E	F/G	H	I	J	K	Kg
Aspri 25 3	403	253	218	127	202	1"	138	118	Ø8	185	13,5
Aspri 25 4	447	279	218	127	229	1"	138	118	Ø8	185	14,6
Aspri 25 5	496	328	241	127	255	1"	138	118	Ø8	212	17,2

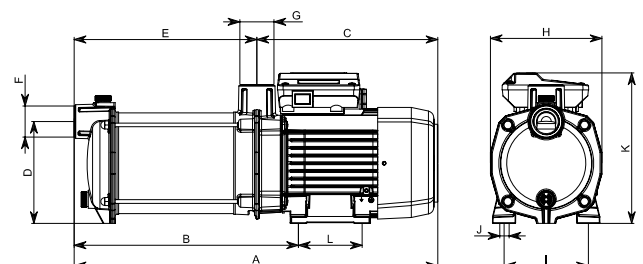

Bomba centrífuga multietapa para el suministro de agua, autoaspirante hasta 9m

Aplicaciones

Bombeo de aguas limpias para uso doméstico, industrial, agrícola y jardinería.
Silenciosa.
Autoaspirante hasta 9m.

Motor

Asíncrono 2 polos.
Protección IPX5.
Aislamiento clase F.
Versión monofásica con protección térmica incorporada.
Servicio continuo.

Materiales

Cuerpo bomba e impulsores en AISI 304.
Eje bomba en AISI 431.
Difusores en tecnopolímero.
Aspiración e impulsión en fundición con tratamiento cataforesis.
Cierre mecánico.
Carcasa motor en aluminio.
Juntas en NBR/EPDM.

Rango de uso

Temperatura máxima del agua 40 °C.

Equipamiento

Sin cable.



Turbinas in ox



Autoaspirante hasta 9 m



Fácil mantenimiento



Silenciosa



Presión hasta 80 m



Caudal hasta 150 l/min

Tabla de características

Modelo	I [A]			P1 [kW]		P2		c [μF]	l/min	20	40	60	80	100	120	140	150	Código	
	1~230V	3~230V	3~400V	1~	3~	[kW]	[HP]											m³/h	1~230V
Aspri 35 3	6,7	4,5	2,6	1,5	1,4	0,75	1	30	nca	41	39	36	34	31	27	22	18	129699	129696
Aspri 35 4	8,4	5,3	3,1	1,8	1,8	1,1	1,5	30		54	51	48	44	39	33	27	23	129700	129697
Aspri 35 5	10,2	6,9	4	2,3	2,2	1,5	2	30		68	64	60	55	49	41	34	30	129701	129698
Aspri 35 6	-	8,3	4,8	-	2,7	2,2	3	-		81	78	74	67	60	52	42	37	-	130368

Curvas de funcionamiento a 2900 rpm

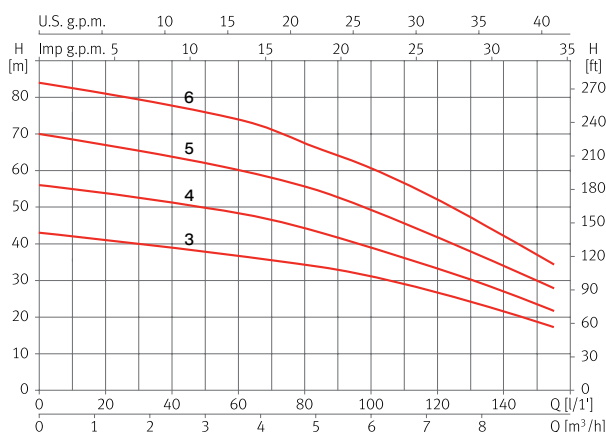

Dimensión y peso

Modelo	A	B	C	D	E	F/G	H	I	J	K	Kg
Aspri 35 3	503	187	282	147	221	1 ^{1/4} "	158	120	Ø12	212	18,5
Aspri 35 4	529	212	282	147	247	1 ^{1/4} "	158	120	Ø12	212	20,5
Aspri 35 5	553	236	282	147	271	1 ^{1/4} "	158	120	Ø12	212	23,5
Aspri 35 6	578	261	282	147	296	1 ^{1/4} "	158	120	Ø12	212	23,7

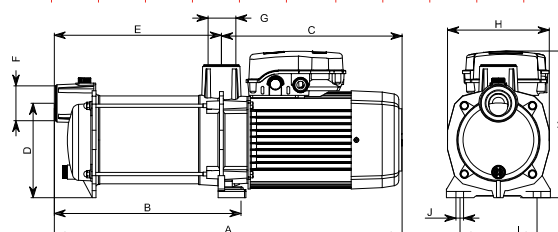

Bomba centrífuga multietapa para el suministro de agua, autoaspirante hasta 9m

Aplicaciones

Bombeo de aguas limpias para uso doméstico, industrial, agrícola y jardinería.
Silenciosa.
Autoaspirante hasta 9m.

Motor

Asíncrono 2 polos.
Protección IPX5.
Aislamiento clase F.
Versión monofásica con protección térmica incorporada.
Servicio continuo.

Materiales

Cuerpo bomba e impulsores en AISI 304.
Eje bomba en AISI 431.
Difusores en tecnopolímero.
Aspiración e impulsión en fundición con tratamiento cataforesis.
Cierre mecánico.
Carcasa motor en aluminio.
Juntas en NBR/EPDM.

Rango de uso

Temperatura máxima del agua 40 °C.

Equipamiento

Sin cable.



Turbinas en inox



Autoaspirante hasta 9 m



Fácil mantenimiento



Silenciosa



Presión hasta 60 m



Caudal hasta 250 l/min

Tabla de características

Modelo	I [A]			P1 [kW]		P2		c [μF]	l/min	25	50	75	100	125	150	200	250	Código	
	1~ 230V	3~ 230V	3~ 400V	1~	3~	[kW]	[HP]											m ³ /h	1-230V
Aspri 45 3	7,9	5,2	3	1,8	1,7	1,1	1,5	30	mca	37	36	35	33	30	27	18	8	132087	132089
Aspri 45 4	10	6,9	4	2,2	2,2	1,5	2	30		48	47	45	42	39	36	24	11	132088	132090
Aspri 45 5	-	8,6	5	-	2,8	2,2	3	-		61	59	56	54	50	45	31	15	-	132091

Curvas de funcionamiento a 2900 rpm

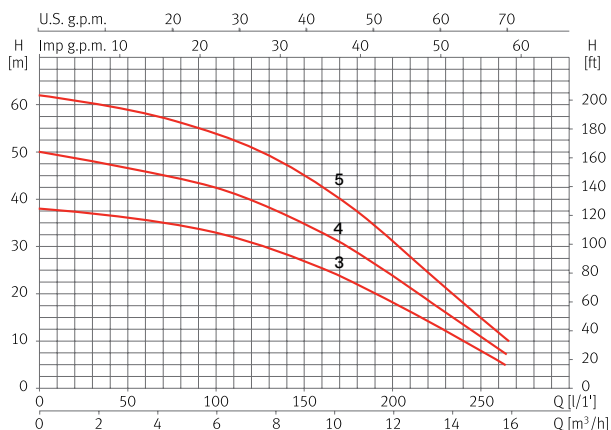

Dimensión y peso

Modelo	A	B	C	D	E	F	G	H	I	J	K	Kg
Aspri 45 3	528	211	282	147	246	1 ¹⁴ "	1 ¹² "	158	120	Ø12	218	22,6
Aspri 45 4	559	242	282	147	277	1 ¹⁴ "	1 ¹² "	158	120	Ø12	218	23,7
Aspri 45 5	589	273	282	147	307	1 ¹⁴ "	1 ¹² "	158	120	Ø12	218	25,3

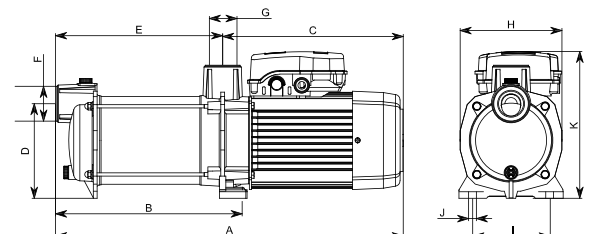

Bomba centrífuga multietapa para el suministro de agua, autoaspirante hasta 9m

Aplicaciones

Bombeo de aguas limpias para uso doméstico, industrial, agrícola y jardinería.
Silenciosa.
Autoaspirante hasta 9m.

Motor

Asíncrono 2 polos.
Protección IPX5.
Aislamiento clase F.
Versión monofásica con protección térmica incorporada.
Servicio continuo.

Materiales

Cuerpo bomba e impulsores en AISI 304.
Eje bomba en AISI 431.
Difusores en tecnopolímero.
Cierre mecánico.
Carcasa motor en aluminio.
Juntas en NBR/EPDM.

Rango de uso

Temperatura máxima del agua 40 °C.

Equipamiento

Sin cable.



Turbinas en inox



Autoaspirante hasta 9 m



Fácil mantenimiento



Silenciosa



Presión hasta 55 m



Caudal hasta 120 l/min

Tabla de características

Modelo	I [A]	P1 [kW]	P2		c [μF]	l/min	15	30	45	60	75	90	105	120	Código
	1-230V	1~	[kW]	[HP]			m³/h	0,9	1,8	2,7	3,6	4,5	5,4	6,3	
Tecno 25 3	5,5	1,2	0,75	1	16	nea	33	32	31	28	26	22	17	12	97526
Tecno 25 4	6,8	1,5	0,9	1,2	16		43	42	40	37	33	28	22	15	97528
Tecno 25 5	7,4	1,7	1,1	1,5	30		56	55	53	48	43	37	29	20	97530

Curvas de funcionamiento a 2900 rpm

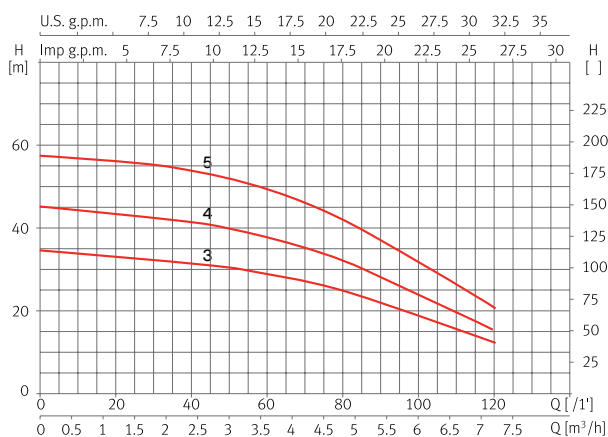

Dimensión y peso

Modelo	A	B	C	D	E/F	G	H	I	J	Kg
Tecno 25 3	272	210	267	108	1"	149	196	88	Ø9	7,2
Tecno 25 4	298	237	267	108	1"	149	196	88	Ø9	9,5
Tecno 25 5	325	263	289	108	1"	149	196	88	Ø9	11

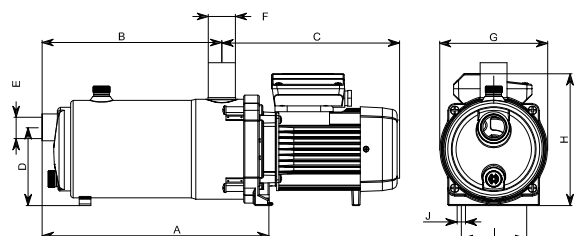

Multi 25 Suministro | Superficie vertical



Bomba centrífuga multietapa para el suministro de agua

Aplicaciones

Bombeo de aguas limpias para uso doméstico, industrial, agrícola y jardinería.
Silenciosa.

Materiales

Cuerpo bomba e impulsores en AISI 304.
Eje bomba en AISI 420.
Difusores en tecnopolímero.
Aspiración e impulsión en fundición con tratamiento cataforesis.
Cierre mecánico.
Carcasa motor en aluminio.
Juntas en NBR/EPDM.

Equipamiento

Sin cable.
Contrabridas ovales DIN 2558 y juntas incluidas.

Motor

Asíncrono 2 polos.
Protección IPX5.
Aislamiento clase F.
Versión monofásica con protección térmica incorporada.
Servicio continuo.

Rango de uso

Temperatura máxima del agua 40 °C.



Turbinas en inox



Fácil mantenimiento



Silenciosa



Presión hasta 70 m



Caudal hasta 85 l/min

Tabla de características

Modelo	I [A]			P1 [kW]		P2		c [μF]	l/min	8	17	25	33	42	58	75	85	Código	
	1~ 230V	3~ 230V	3~ 400V	1~	3~	[kW]	[HP]											1-230V	3-230V/400V
Multi 25 4	5,5	3,6	2,1	1,2	1,1	0,75	1	16	mca	53	51	48	46	42	33	22	13	134927	134930
Multi 25 5	6	4,3	2,5	1,3	1,3	0,9	1,2	16		66	64	61	57	52	41	27	16	134928	134931

Curvas de funcionamiento a 2900 rpm

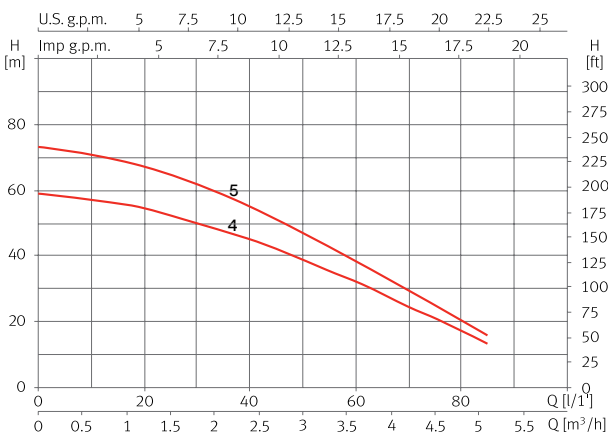

Dimensión y peso

Modelo	A	B	C	D	E	F	G	H	I	J	K	Kg
Multi 25 4	420	205	170	42	203	191	1 ¹⁴ "	1 ¹⁴ "	125	125	240	16,5
Multi 25 5	442	226	170	42	203	191	1 ¹⁴ "	1 ¹⁴ "	125	125	240	17,6

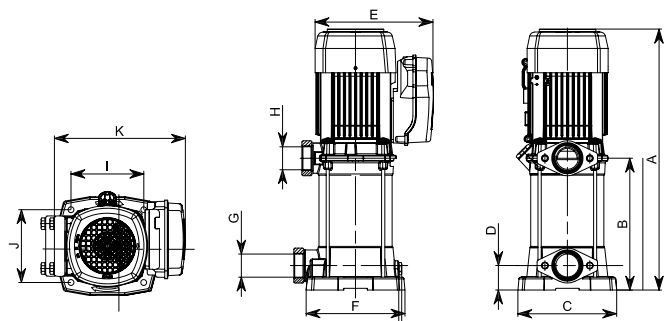

Multi 35 **Suministro** | Superficie vertical



Bomba centrífuga multietapa para el suministro de agua

Aplicaciones

Bombeo de aguas limpias para uso doméstico, industrial, agrícola y jardinería. Silenciosa.

Materiales

Cuerpo bomba e impulsores en AISI 304. Eje bomba en AISI 420. Difusores en tecnopolímero. Aspiración e impulsión en fundición con tratamiento cataforesis. Cierre mecánico. Carcasa motor en aluminio. Juntas en NBR/EPDM.

Motor

Asíncrono 2 polos. Protección IPX5. Aislamiento clase F. Versión monofásica con protección térmica incorporada. Servicio continuo.

Rango de uso

Temperatura máxima del agua 40 °C.



Equipamiento

Sin cable. Contrabridas ovales DIN 2558 y juntas incluidas.



Turbinas en inox



Fácil mantenimiento



Silenciosa



Presión hasta 135 m



Caudal hasta 175 l/min

Tabla de características

Modelo	I [A]			P1 [kW]		P2		c [μF]	l/min m³/h	17	33	50	75	100	125	150	175	Código	
	1~230V	3~230V	3~400V	1~	3~	[kW]	[HP]			1,0	2,0	3,0	4,5	6,0	7,5	9,0	10,5	1-230V	3-230V/400V
Multi 35 3	6,7	4,5	2,6	1,5	1,4	0,75	1	30	mca	39	37	35	31	27	21	15	7	129334	-
Multi 35 4	8,4	5,3	3,1	1,8	1,8	1,1	1,5	30		54	51	48	44	37	29	21	12	129335	129339
Multi 35 5	10,2	6,9	4	2,3	2,2	1,5	2	30		65	63	60	54	46	36	26	15	129336	129340
Multi 35 6	-	8,3	4,8	-	2,7	2,2	3	-		82	80	76	69	61	49	37	23	-	129341
Multi 35 8	-	11,9	6,5	-	3,6	3	4	-		108	105	101	93	85	70	53	35	-	129342
Multi 35 10	-	15,4	8,9	-	4,9	4	5,5	-		134	130	125	117	105	90	70	47	-	129337

Curvas de funcionamiento a 2900 rpm

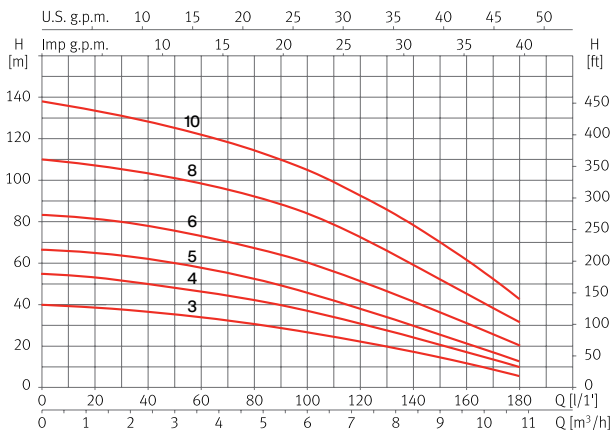

Dimensión y peso

Modelo	A	B	C	D	E	F	G	H	I	J	K	Kg
Multi 35 3	487	202	184	37	220	207	1 1/2"	1 1/4"	133	133	264	214
Multi 35 4	512	226	184	37	220	207	1 1/2"	1 1/4"	133	133	264	23,2/21,5
Multi 35 5	536	251	184	37	220	207	1 1/2"	1 1/4"	133	133	264	25,1/22,7
Multi 35 6	561	275	184	37	220	207	1 1/2"	1 1/4"	133	133	264	25,7
Multi 35 8	658	323	184	37	236	207	1 1/2"	1 1/4"	133	133	264	32,6
Multi 35 10	708	373	184	37	236	207	1 1/2"	1 1/4"	133	133	264	39,4

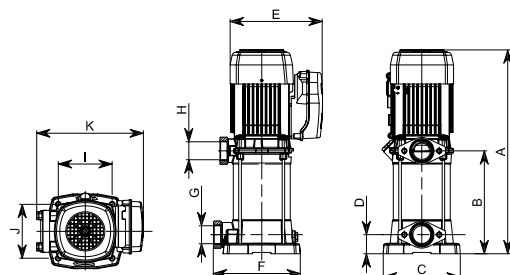

Multi 55 Suministro | Superficie vertical



Bomba centrífuga multietapa para el suministro de agua

Aplicaciones

Bombeo de aguas limpias para uso doméstico, industrial, agrícola y jardinería.
Silenciosa.

Materiales

Cuerpo bomba e impulsores en AISI 304.
Eje bomba en AISI 420.
Difusores en tecnopolímero.
Aspiración e impulsión en fundición con tratamiento cataforesis.
Cierre mecánico.
Carcasa motor en aluminio.
Juntas en NBR/EPDM.

Equipamiento

Sin cable.
Contrabridas ovales DIN 2558 y juntas incluidas.

Motor

Asíncrono 2 polos.
Protección IPX5.
Aislamiento clase F.
Versión monofásica con protección térmica incorporada.
Servicio continuo.

Rango de uso

Temperatura máxima del agua 40 °C.



Turbinas en inox



Fácil mantenimiento



Silenciosa



Presión hasta 90 m



Caudal hasta 300 l/min

Tabla de características

Modelo	I [A]		P1 [kW]	P2		l/min m³/h	20	50	75	100	150	200	250	300	Código
	3~230V	3~400V	3~	[kW]	[HP]		1,2	3,0	4,5	6,0	9,0	12	15	18	
Multi 55 3	6,6	3,8	2,1	1,5	2	mca	37	35	33	31	28	24	18	10	131484
Multi 55 4	8,3	4,8	2,8	2,2	3		50	47	45	43	39	33	26	16	131485
Multi 55 6	12,1	7	4,2	3	4		77	73	70	66	60	52	43	29	131486
Multi 55 7	15,6	9	4,9	4	5,5		90	86	82	78	70	60	50	35	131487

Curvas de funcionamiento a 2900 rpm

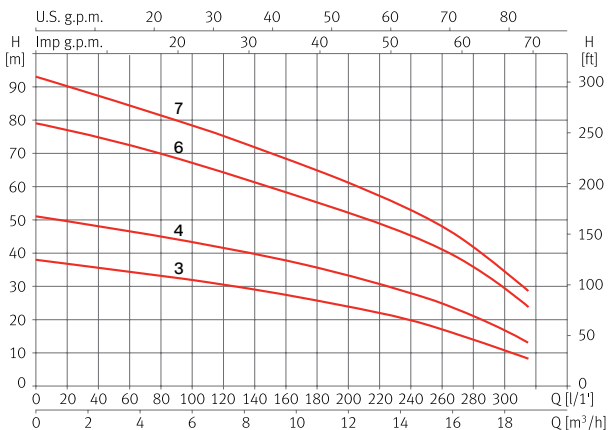

Dimensión y peso

Modelo	A	B	C	D	E	F	G	H	I	J	K	Kg
Multi 55 3	531	245	184	37	235,5	207	1 1/2"	1 1/4"	133	133	264	25,7/23,3
Multi 55 4	571	285	184	37	235,5	207	1 1/2"	1 1/4"	133	133	264	26,6
Multi 55 6	696	362	184	37	235,5	207	1 1/2"	1 1/4"	133	133	264	35,4
Multi 55 7	736	402	184	37	235,5	207	1 1/2"	1 1/4"	133	133	264	39,7

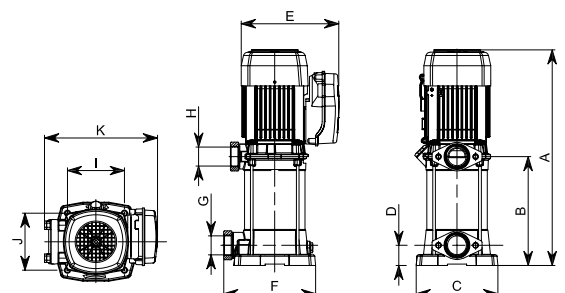

Bomba centrífuga multietapa in-line para el suministro de agua

Aplicaciones

Bombeo de aguas limpias para uso doméstico, industrial, agrícola y jardinería.

Materiales

Cuerpo bomba e impulsores en AISI 304.
Eje bomba en AISI 420.
Difusores en tecnopolímero.
Aspiración, impulsión y acoplamiento motor-hidráulica en fundición.
Cierre mecánico.
Carcasa motor en aluminio.
Juntas en NBR/EPDM.

Equipamiento

Sin cable.
Contrabridas y juntas incluidas.
Acoplamiento motor-hidráulica sistema V18-brida C (estándar IEC).

Motor

Asíncrono 2 polos.
Protección IPX4.
Aislamiento clase F.
Servicio continuo.

Rango de uso

Temperatura máxima del agua 40 °C.



Turbinas en inox



Conexión In line



Presión hasta 135 m



Caudal hasta 225 l/min

Tabla de características

Modelo	I [A]			P1 [kW]		P2	l/min	0	50	100	125	150	175	200	225	Código	
	3~230V	3~400V	3~692V	3~	[kW]	[HP]										m³/h	3~230V/400V
VE 94 6	6,7	3,9	-	2,3	1,5	2	mca	58	55	49	44	38	31	22	13	97746	-
VE 94 8	8,9	5,2	-	3	2,2	3		77	73	63	56	49	40	30	18	97759	-
VE 94 10	11,7	6,8	-	3,9	3	4		95	91	81	72	62	50	36	22	97710	-
VE 94 11	12,4	7,2	-	4,4	3	4		108	102	91	82	70	56	42	26	97717	-
VE 94 13	-	8,6	5	5	4	5,5		125	120	107	97	85	68	51	32	-	97726
VE 94 14	-	9,7	5,4	5,5	5,5	7,5		135	129	118	109	95	77	57	35	-	97729

Curvas de funcionamiento a 2900 rpm

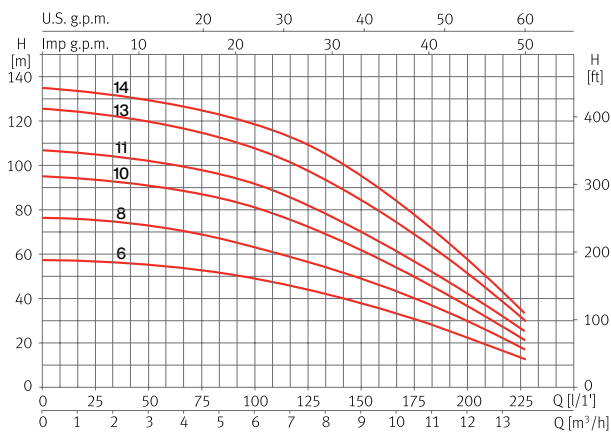

Dimensión y peso

Modelo	A	B	C	D	E	F	G	Kg
VE 94 6	486	738	176	127	200	190	155	35
VE 94 8	563	838	176	127	200	190	155	47
VE 94 10	666	974	194	138	280	190	155	61
VE 94 11	703	1010	194	138	280	190	155	62
VE 94 13	780	1086	194	138	280	190	155	68
VE 94 14	816	1134	220	146	280	190	155	76

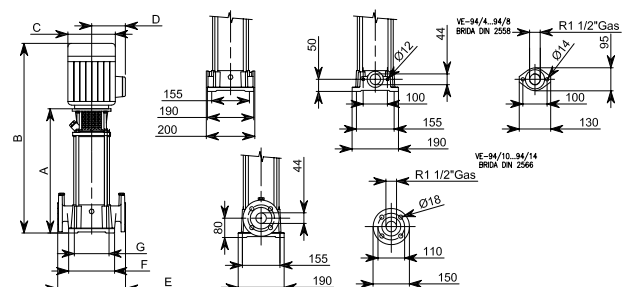

Bomba centrífuga multietapa in-line para el suministro de agua

Aplicaciones

Bombeo de aguas limpias para uso doméstico, industrial, agrícola y jardinería.

Materiales

Cuerpo bomba e impulsores en AISI 304.
Eje bomba en AISI 431.
Difusores en tecnopolímero.
Aspiración, impulsión y acoplamiento motor-hidráulica en fundición.
Cierre mecánico.
Carcasa motor en aluminio.
Juntas en NBR/EPDM.

Equipamiento

Sin cable.
Contrabridas y juntas incluidas.
Acoplamiento motor-hidráulica sistema V1-bridá FF (estándar IEC).

Motor

Asíncrono 2 polos.
Protección IPX4.
Aislamiento clase F.
Servicio continuo.

Rango de uso

Temperatura máxima del agua 40 °C.



Turbinas en inox



Conexión In line



Presión hasta 160 m



Caudal hasta 450 l/min

Tabla de características

Modelo	I [A]			P1 [kW]	P2		l/min	mca								Código	
	3~230V	3~400V	3~692V	3~	[kW]	[HP]		m³/h	0,0	3,9	7,8	11,7	15,6	19,5	23,4	27,3	3-230V/400V
VE 121 2	10,4	6	-	3	3	4		33	33	32	31	28	25	20	14	203425	-
VE 121 3	12,1	7	4	4,2	4	5,5		50	49	48	46	42	37	31	21	-	203427
VE 121 4	17,5	10,1	5,8	5,5	5,5	7,5		66	66	64	61	57	50	41	29	-	203429
VE 121 5	20,5	11,8	7,7	6,8	5,5	7,5		83	82	80	77	71	62	51	36	-	203431
VE 121 6	-	14,6	8,5	7,8	7,5	10		100	99	96	92	85	75	61	43	-	203433
VE 121 7	-	16,5	9,5	9,2	9,2	12,5		116	115	112	107	99	87	71	50	-	203434
VE 121 8	-	19,5	11,3	10,6	11	15		133	132	128	123	113	100	81	57	-	203435
VE 121 9	-	21	12,2	13,8	15	20		150	148	145	138	127	112	92	64	-	203436
VE 121 10	-	23	13,3	15	15	20		166	165	161	153	141	125	102	71	-	203437

Curvas de funcionamiento a 2900 rpm

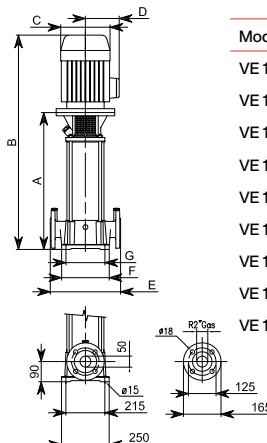
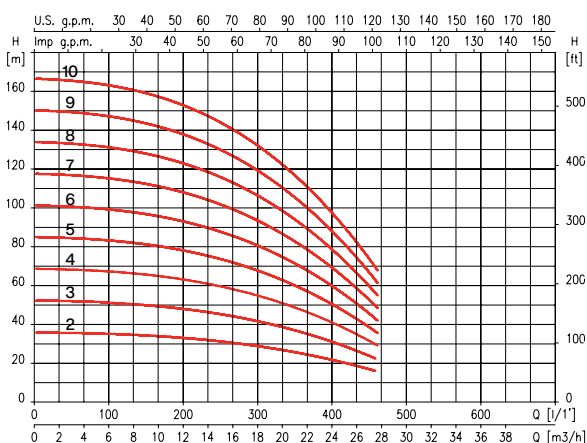

Dimensión y peso

Modelo	A	B	C	D	E	F	G	Kg
VE 121 2	470	776	195	140	300	210	130	73
VE 121 3	522	847	195	140	300	210	130	80
VE 121 4	574	943	220	182	300	210	130	97
VE 121 5	626	995	220	182	300	210	130	98
VE 121 6	678	1085	220	182	300	210	130	107
VE 121 7	730	1137	220	182	300	210	130	115
VE 121 8	782	1189	220	182	300	210	130	121
VE 121 9	834	1241	220	182	300	210	130	187
VE 121 10	886	1293	220	182	300	210	130	226

Multi VS 05 **Suministro** | Superficie vertical



Bomba centrífuga multietapa in-line para el suministro de agua, 100% acero inoxidable

Aplicaciones

Bombeo de aguas limpias para uso doméstico, industrial, agrícola y jardinería.

Materiales

Cuerpo bomba, aspiración, impulsión, difusores e impulsores en AISI 304.
Eje motor en AISI 420.
Cierre mecánico.
Carcasa motor en aluminio.
Juntas en FPM.

Equipamiento

Sin cable.
Contrabridas no incluidas.
Acoplamiento motor-hidráulica sistema V18-brida C (estándar IEC).

Motor

Asíncrono 2 polos.
Protección IPX4.
Aislamiento clase F.
Servicio continuo.

Rango de uso

Temperatura máxima del agua 120 °C.



Turbinas en inox



Conexión In line



Temperatura hasta 120°



Presión hasta 130 m



Caudal hasta 140 l/min

Tabla de funcionamiento hidráulico

Modelo	Motor				Datos hidráulicos Multi VS										Código
	I [A]		P2		l/min	0	42	50	67	83	100	117	133	142	
	3~230V	3~400V	[kW]	[HP]											
					m³/h	0	2,5	3	4	5	6	7	8	8,5	3-230V/400V
Multi VS 05 06	4,1	2,4	1,1	1,5	mca	44	42	41	40	37	33	27	21	18	200128
Multi VS 05 09	5,5	3,2	1,5	2		67	64	63	60	55	49	41	31	27	200129
Multi VS 05 10	5,5	3,2	1,5	2		74	71	70	66	62	55	46	35	30	200130
Multi VS 05 11	5,5	3,2	1,5	2		82	78	77	73	68	61	51	39	33	200131
Multi VS 05 12	7,9	4,6	2,2	3		89	85	84	81	74	66	55	43	37	200132
Multi VS 05 14	7,9	4,6	2,2	3		104	100	98	93	87	77	65	51	43	200133
Multi VS 05 18	10	6,2	3	4		134	128	126	120	111	99	84	66	56	200134

Curvas de funcionamiento a 2900 rpm

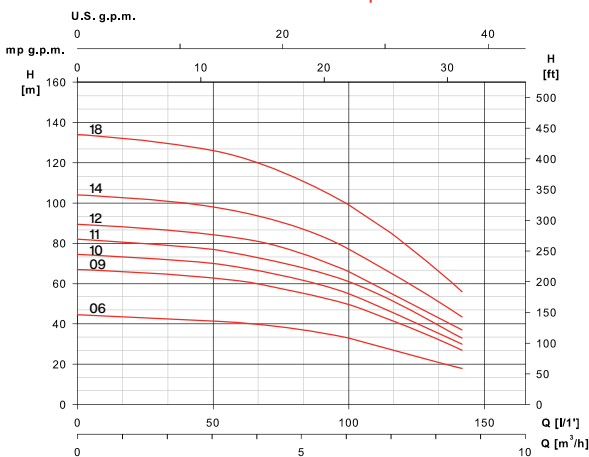

Dimensión y peso

Modelo	Motor		Bomba Multi VS		
	E1	E2	F1	F2	Kg
Multi VS 05 06	155	130	639	394	27
Multi VS 05 09	175	136	765	485	33
Multi VS 05 10	175	136	792	512	34
Multi VS 05 11	175	136	819	539	34
Multi VS 05 12	185	145	876	566	37
Multi VS 05 14	185	145	930	620	38
Multi VS 05 18	215	170	1058	738	50

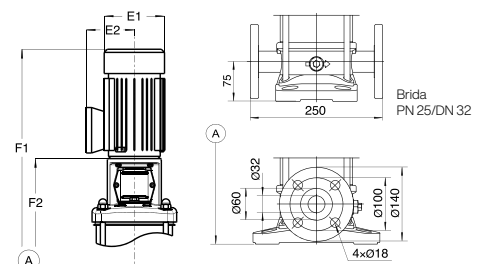

> Para otros modelos consulte con nuestro departamento comercial

Multi VS 10 **Suministro** | Superficie vertical



Bomba centrífuga multietapa in-line para el suministro de agua, 100% acero inoxidable

Aplicaciones

Bombeo de aguas limpias para uso doméstico, industrial, agrícola y jardinería.

Materiales

Cuerpo bomba, aspiración, impulsión, difusores e impulsores en AISI 304.
Eje motor en AISI 420.
Cierre mecánico.
Carcasa motor en aluminio.
Juntas en FPM.

Equipamiento

Sin cable.
Contrabridas no incluidas.
Acoplamiento motor-hidráulica sistema V18-brida C (estándar IEC).

Motor

Asíncrono 2 polos.
Protección IPX4.
Aislamiento clase F.
Servicio continuo.

Rango de uso

Temperatura máxima del agua 120 °C.



Turbinas en inox



Conexión In line



Temperatura hasta 120°



Presión hasta 140 m



Caudal hasta 230 l/min

Tabla de funcionamiento hidráulico

Modelo	Motor					Datos hidráulicos Multi VS								Código	
	I [A]			P2		l/min	0	83	100	133	167	200	233	3~230V/400V	3~400V/692V
	3~230V	3~400V	3~692V	[kW]	[HP]										
Multi VS 10 04	5,5	3,2	-	1,5	2	mca	44	42	41	38	34	29	22	200136	-
Multi VS 10 06	7,9	4,6	-	2,2	3		67	63	62	58	52	44	34	200137	-
Multi VS 10 07	10	6,2	-	3	4		78	74	73	69	62	52	40	200138	-
Multi VS 10 08	10	6,2	-	3	4		90	85	84	79	71	60	46	200139	-
Multi VS 10 09	-	8,2	4,7	4	5,5		101	96	94	89	80	67	52	-	200140
Multi VS 10 11	-	8,2	4,7	4	5,5		124	118	115	108	98	84	64	-	200141
Multi VS 10 13	-	11,2	6,5	5,5	7,5		147	140	138	130	116	99	76	-	200142

Curvas de funcionamiento a 2900 rpm

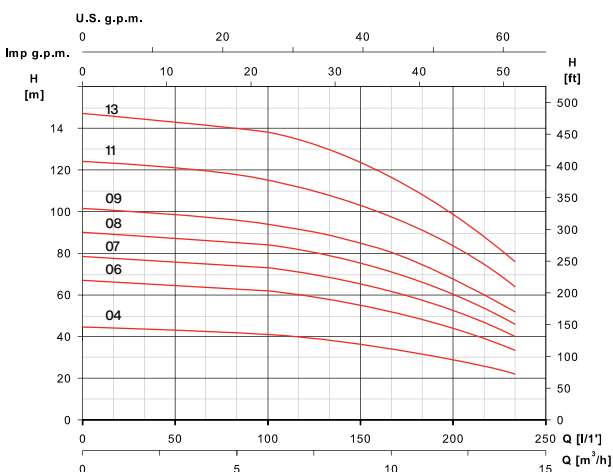

> Para otros modelos consulte con nuestro departamento comercial

Dimensión y peso

Modelo	Motor		Bomba Multi VS		
	E1	E2	F1	F2	Kg
Multi VS 10 04	175	136	697	417	39
Multi VS 10 06	185	145	787	477	44
Multi VS 10 07	215	170	837	517	55
Multi VS 10 08	215	170	867	547	56
Multi VS 10 09	240	180	917	577	63
Multi VS 10 11	240	180	977	637	65
Multi VS 10 13	257	168	1165	775	86

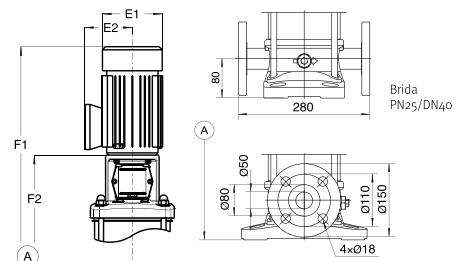

Multi VS 15 **Suministro | Superficie vertical**



Bomba centrífuga multietapa in-line para el suministro de agua, 100% acero inoxidable

Aplicaciones

Bombeo de aguas limpias para uso doméstico, industrial, agrícola y jardinería.

Materiales

Cuerpo bomba, aspiración, impulsión, difusores e impulsores en AISI 304.
Eje motor en AISI 420.
Cierre mecánico.
Carcasa motor en aluminio.
Juntas en FPM.

Equipamiento

Sin cable.
Contrabridas no incluidas.
Acoplamiento motor-hidráulica sistema V18-brida C (estándar IEC).
Para motor de 11kW V1-brida FF (estándar IEC).

Motor

Asíncrono 2 polos.
Protección IPX4.
Aislamiento clase F.
Servicio continuo.

Rango de uso

Temperatura máxima del agua 120 °C.



Turbinas en inox



Conexión In line



Temperatura hasta 120°



Presión hasta 160 m



Caudal hasta 400 l/min

Tabla de funcionamiento hidráulico

Modelo	Motor					Datos hidráulicos Multi VS										Código	
	I [A]			P2		l/min	0	200	233	250	267	300	333	367	400		
	3~230V	3~400V	3~692V	[kW]	[HP]											m³/h	0
Multi VS 15 03	10	6,2	-	3	4	mca	40	36	35	34	34	32	29	25	21	200145	-
Multi VS 15 05	-	8,2	4,7	4	5,5		65	61	59	58	57	53	48	42	36	-	200146
Multi VS 15 06	-	11,2	6,5	5,5	7,5		82	73	71	69	67	63	58	52	43	-	200147
Multi VS 15 07	-	11,2	6,5	5,5	7,5		96	86	83	81	79	74	68	61	51	-	200148
Multi VS 15 09	-	15,4	8,9	7,5	10		124	111	108	106	103	96	88	78	67	-	200149
Multi VS 15 12	-	21,6	12,5	11	15		166	149	145	142	138	129	117	104	90	-	200150

Curvas de funcionamiento a 2900 rpm

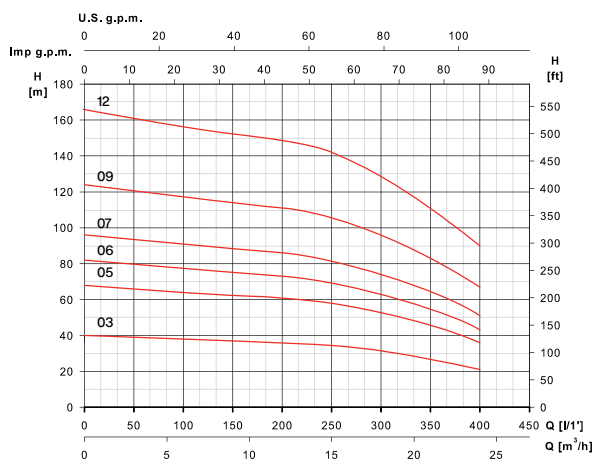

Dimensión y peso

Modelo	Motor			Bomba Multi VS		
	E1	E2	P	F1	F2	Kg
Multi VS 15 03	215	170	-	772	452	52
Multi VS 15 05	240	180	-	882	542	61
Multi VS 15 06	257	168	-	1055	665	83
Multi VS 15 07	257	168	-	1100	710	84
Multi VS 15 09	257	168	-	1190	800	92
Multi VS 15 12	314	261	300	1465	965	153

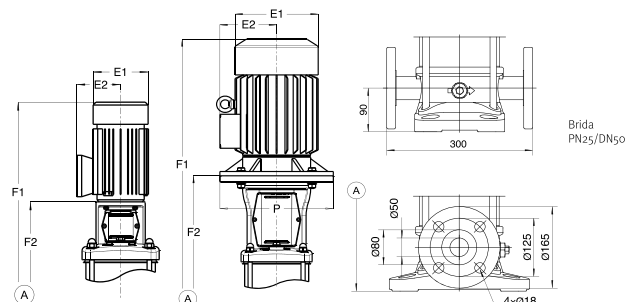

Brida PN25/DN50

> Para otros modelos consulte con nuestro departamento comercial

Multi VS 20 **Suministro** | Superficie vertical



Bomba centrífuga multietapa in-line para el suministro de agua, 100% acero inoxidable

Aplicaciones

Bombeo de aguas limpias para uso doméstico, industrial, agrícola y jardinería.

Materiales

Cuerpo bomba, aspiración, impulsión, difusores e impulsores en AISI 304.
Eje motor en AISI 420.
Cierre mecánico.
Carcasa motor en aluminio.
Juntas en FPM.

Equipamiento

Sin cable.
Contrabridas no incluidas.
Acoplamiento motor-hidráulica sistema V18-brida C (estándar IEC).
Para motores de 11kW y 15kW V1-brida FF (estándar IEC).

Motor

Asíncrono 2 polos.
Protección IPX4.
Aislamiento clase F.
Servicio continuo.

Rango de uso

Temperatura máxima del agua 120 °C.



Turbinas en inox



Conexión In line



Temperatura hasta 120°



Presión hasta 170 m



Caudal hasta 480 l/min

Tabla de funcionamiento hidráulico

Modelo	Motor				Datos hidráulicos Multi VS										Código
	I [A]		P2		l/min	0	267	300	333	367	400	433	467	483	
	3-400V	3-692V	[kW]	[HP]											
					m³/h	0	16	18	20	22	24	26	28	29	3~400V/692V
Multi VS 20 03	8,2	4,7	4	5,5	mca	41	37	36	35	33	31	28	25	23	200152
Multi VS 20 05	11,2	6,5	5,5	7,5		69	62	60	58	55	51	47	42	40	200153
Multi VS 20 06	15,4	8,9	7,5	10		84	75	73	70	66	62	58	52	48	200154
Multi VS 20 08	21,6	12,5	11	15		113	101	98	95	90	84	77	70	66	200155
Multi VS 20 12	28,7	16,4	15	20		171	153	149	143	137	127	117	106	100	200156

Curvas de funcionamiento a 2900 rpm

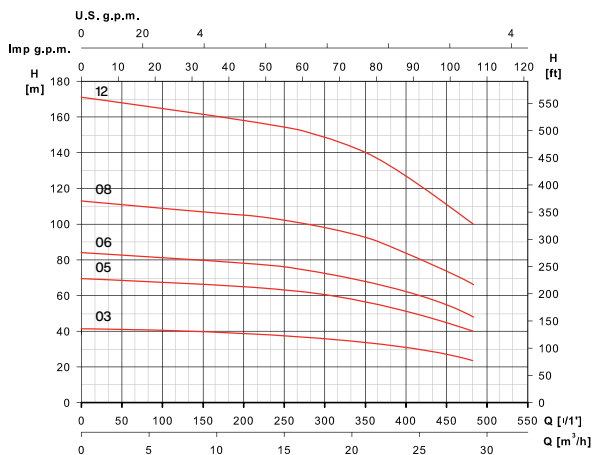

Dimensión y peso

Modelo	Motor			Bomba Multi VS		
	E1	E2	P	F1	F2	Kg
Multi VS 20 03	240	180	-	792	452	59
Multi VS 20 05	257	168	-	1010	620	83
Multi VS 20 06	257	168	-	1055	665	92
Multi VS 20 08	314	264	300	1285	785	160
Multi VS 20 12	314	261	350	1465	965	181

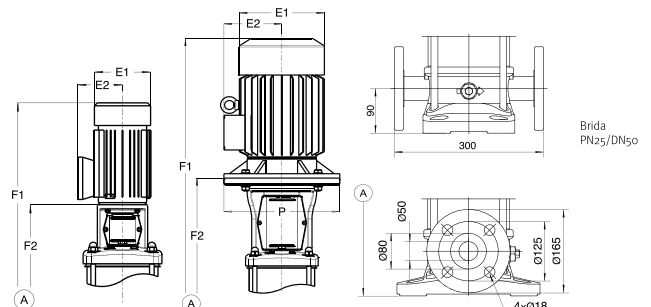

> Para otros modelos consulte con nuestro departamento comercial

Multi VS 32 **Suministro** | Superficie vertical



Bomba centrífuga multietapa in-line para el suministro de agua, 100% acero inoxidable

Aplicaciones

Bombeo de aguas limpias para uso doméstico, industrial, agrícola y jardinería.

Materiales

Cuerpo bombadifusores e impulsores en AISI 304. Eje motor en AISI 420. Aspiración e impulsión en fundición Cierre mecánico.
 $P_2 < 22$ kW carcasa en aluminio
 $P_2 \geq 22$ kW carcasa en fundición
 Juntas en NBR.

Equipamiento

Sin cable.
 Contrabridas no incluidas.

Motor

Asíncrono 2 polos.
 Protección IPX4.
 Aislamiento clase F.
 Servicio continuo.

Rango de uso

Temperatura máxima del agua 120 °C.



Motor amarillo hasta 11 kW
 Motor negro a partir de 15 kW

- Robusta
- Conexión In line
- Temperatura hasta 120°
- Presión hasta 291 m
- Caudal hasta 40 m³/h

Tabla de funcionamiento hidráulico

Modelo	Motor		Datos hidráulicos Multi VS									Código
	[kW]	[HP]	Q [m³/h]	0	16	20	24	28	32	36	40	
MULTI VS 32 02 C40	4	5,5	m.c.a	40	36	34	32	29	27	23	18	217385
MULTI VS 32 03 C55	5,5	7,5		59	54	51	48	44	40	35	27	217334
MULTI VS 32 04 C75	7,5	10		79	72	69	65	59	53	47	37	217335
MULTI VS 32 06 C110	11	15		120	108	104	97	90	81	72	57	217337
MULTI VS 32 08 C150	15	20		155	144	138	130	120	109	97	77	217339
MULTI VS 32 10 C185	18,5	25		192	182	173	164	152	138	122	98	223846
MULTI VS 32 12 C220	22	30		230	218	208	196	184	167	147	120	223847
MULTI VS 32 15 C300	30	40		291	274	260	246	231	210	185	152	223848

Curvas de funcionamiento a 2900 rpm

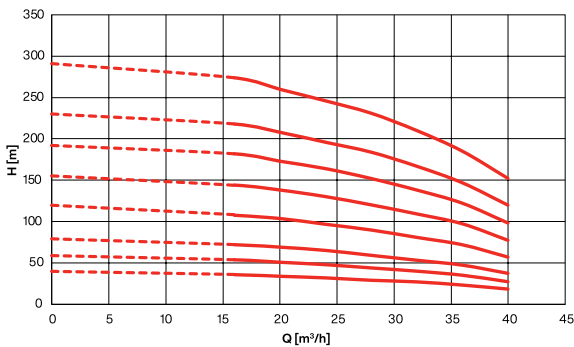

Dimensión y peso

Modelo	B1	B2	B	D1	D2	Kg
MULTI VS 32 02 C40	575	355	930	230	180	85
MULTI VS 32 03 C55	645	390	1035	260	208	100
MULTI VS 32 04 C75	715	390	1105	260	208	109
MULTI VS 32 06 C110	960	500	1460	330	255	185
MULTI VS 32 08 C150	1100	500	1600	330	255	203
MULTI VS 32 10 C185	1240	550	1790	330	255	227
MULTI VS 32 12 C220	1380	575	1955	360	285	276
MULTI VS 32 15 C300	1590	650	2240	400	310	345

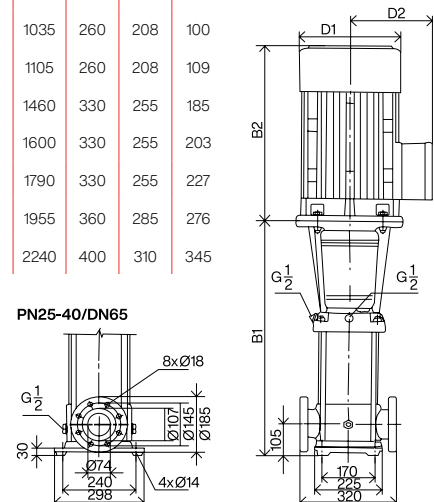

> Para otros modelos consulte con nuestro departamento comercial

Multi VS 45 **Suministro** | Superficie vertical



Bomba centrífuga multietapa in-line para el suministro de agua, 100% acero inoxidable

Aplicaciones

Bombeo de aguas limpias para uso doméstico, industrial, agrícola y jardinería.

Materiales

Cuerpo bombardifusores e impulsores en AISI 304. Eje motor en AISI 420. Aspiración e impulsión en fundición. Cierre mecánico. $P_2 < 22$ kW carcasa en aluminio $P_2 \geq 22$ kW carcasa en fundición Juntas en NBR.

Equipamiento

Sin cable. Contrabridas no incluidas.

Motor

Asíncrono 2 polos. Protección IPX4. Aislamiento clase F. Servicio continuo.

Rango de uso

Temperatura máxima del agua 120 °C.



Motor amarillo hasta 11 kW
Motor negro a partir de 15 kW



Robusta



Conexión In line



Temperatura hasta 120°



Presión hasta 245 m



Caudal hasta 55 m³/h

Tabla de funcionamiento hidráulico

Modelo	Motor		Datos hidráulicos Multi VS										Código
	[kW]	[HP]	Q [m ³ /h]	0	25	30	35	40	42	45	50	55	
MULTI VS 45 01 C40	4	5,5	m.c.a	29	27	26	23	21	20	19	18	16	217386
MULTI VS 45 02_2 C55	5,5	7,5		41	40	38	36	33	32	30	27	23	217340
MULTI VS 45 02 C75	7,5	10		50	48	46	44	42	41	39	35	31	217341
MULTI VS 45 03_2 C110	11	15		67	63	61	58	54	52	50	44	38	217342
MULTI VS 45 04 C150	15	20		100	95	92	88	84	81	78	71	62	217345
MULTI VS 45 06 C220	22	30		151	143	138	132	125	122	116	106	93	217349
MULTI VS 45 09_2 C300	30	40		212	205	198	190	180	174	166	150	132	223849
MULTI VS 45 10 C370	37	50		245	238	230	220	209	203	193	177	155	223850

Curvas de funcionamiento a 2900 rpm

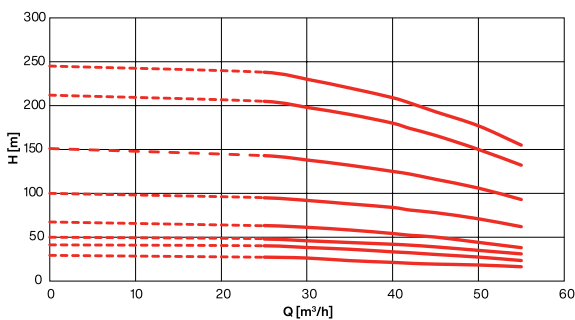

Dimensión y peso

Modelo	B1	B2	B	D1	D2	Kg
MULTI VS 45 01 C40	561	345	906	197	165	83
MULTI VS 45 02_2 C55	641	390	1031	260	208	105
MULTI VS 45 02 C75	641	390	1031	260	208	110
MULTI VS 45 03_2 C110	826	500	1326	330	255	183
MULTI VS 45 04 C150	906	500	1406	330	255	197
MULTI VS 45 06 C220	826	500	1326	330	255	183
MULTI VS 45 09_2 C300	1306	650	1956	400	310	328
MULTI VS 45 10 C370	1386	650	2036	400	310	355

PN25-40/DN80

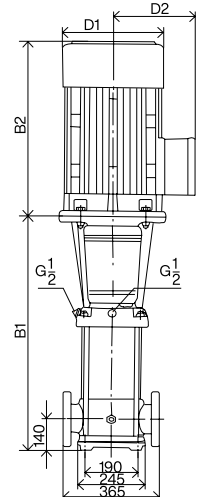
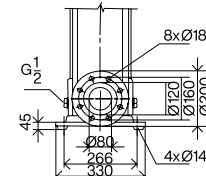

> Para otros modelos consulte con nuestro departamento comercial

Multi VS 65 **Suministro** | Superficie vertical



Bomba centrífuga multietapa in-line para el suministro de agua, 100% acero inoxidable

Aplicaciones

Bombeo de aguas limpias para uso doméstico, industrial, agrícola y jardinería.

Materiales

Cuerpo bombadifusores e impulsores en AISI 304. Eje motor en AISI 420. Aspiración e impulsión en fundición Cierre mecánico.
 $P_2 < 22$ kW carcasa en aluminio
 $P_2 \geq 22$ kW carcasa en fundición
 Juntas en NBR.

Equipamiento

Sin cable.
 Contrabridas no incluidas.

Motor

Asíncrono 2 polos.
 Protección IPX4.
 Aislamiento clase F.
 Servicio continuo.

Rango de uso

Temperatura máxima del agua 120 °C.



Motor amarillo hasta 11 kW
 Motor negro a partir de 15 kW



Robusta



Conexión In line



Temperatura hasta 120°



Presión hasta 194 m



Caudal hasta 80 m³/h

Tabla de funcionamiento hidráulico

Modelo	Motor		Q [m³/h]	Datos hidráulicos Multi VS								Código
	[kW]	[HP]		0	30	40	50	60	65	70	80	
MULTI VS 65 01_1 C40	4	5,5	m.c.a	21	19	18	16	14	13	11	8	223851
MULTI VS 65 01 C55	5,5	7,5		30	27	25	23	21	20	18	15	217350
MULTI VS 65 02_2 C75	7,5	10		42	39	36	33	29	26	23	17	217351
MULTI VS 65 03_2 C150	15	20		72	66	62	56	50	45	41	32	217353
MULTI VS 65 04_2 C185	18,5	25		100	92	87	80	71	66	60	47	217354
MULTI VS 65 04 C220	22	30		118	107	101	94	85	80	74	61	217355
MULTI VS 65 06_2 C300	30	40		159	150	142	131	118	110	101	81	217358
MULTI VS 65 07_1 C370	37	50		194	186	176	163	148	139	128	106	223852

Curvas de funcionamiento a 2900 rpm

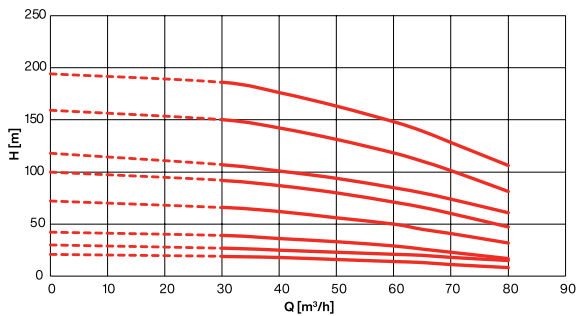

Dimensión y peso

Modelo	B1	B2	B	D1	D2	Kg
MULTI VS 65 01_1 C40	561	335	916	230	188	93
MULTI VS 65 01 C55	561	390	951	260	208	105
MULTI VS 65 02_2 C75	644	390	1034	260	208	110
MULTI VS 65 03_2 C150	836	500	1336	330	255	196
MULTI VS 65 04_2 C185	919	550	1469	330	255	225
MULTI VS 65 04 C220	919	575	1494	360	285	258
MULTI VS 65 06_2 C300	1084	650	1734	400	310	325
MULTI VS 65 07_1 C370	1166	650	1816	400	310	353

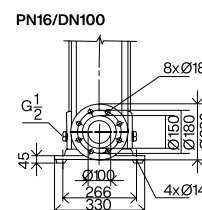
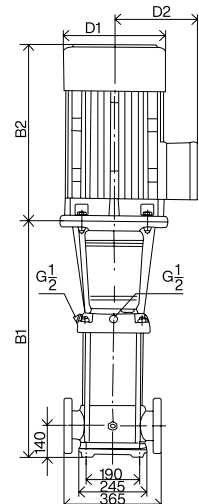

> Para otros modelos consulte con nuestro departamento comercial

Multi VS 95 **Suministro** | Superficie vertical



Bomba centrífuga multietapa in-line para el suministro de agua, 100% acero inoxidable

Aplicaciones

Bombeo de aguas limpias para uso doméstico, industrial, agrícola y jardinería.

Materiales

Cuerpo bombadifusores e impulsores en AISI 304. Eje motor en AISI 420. Aspiración e impulsión en fundición. Cierre mecánico. $P_2 < 22$ kW carcasa en aluminio $P_2 \geq 22$ kW carcasa en fundición Juntas en NBR.

Equipamiento

Sin cable. Contrabridas no incluidas.

Motor

Asíncrono 2 polos. Protección IPX4. Aislamiento clase F. Servicio continuo.

Rango de uso

Temperatura máxima del agua 120 °C.



Motor amarillo hasta 11 kW
Motor negro a partir de 15 kW



Robusta



Conexión In line



Temperatura hasta 120°



Presión hasta 190 m



Caudal hasta 120 m³/h

Tabla de funcionamiento hidráulico

Modelo	Motor		Q [m³/h]	Datos hidráulicos Multi VS											Código
	[kW]	[HP]		0	45	50	60	70	80	90	95	100	110	120	
MULTI VS 95 01_1 C55	5,5	7,5	m.c.a	24	23	22,6	21,6	20,3	18,7	16,6	15,5	14,3	11,4	8,2	217359
MULTI VS 95 01 C75	7,5	10		31	28,3	28	27	26	24,7	23	22	21	18,2	14,6	223853
MULTI VS 95 02 C150	15	20		63	58,5	57,5	55,5	53,5	50,5	47	45	42,8	37,5	31	217361
MULTI VS 95 04 C300	30	40		125	118	116	113	108	102,5	95	91	86,5	76	63,5	217364
MULTI VS 95 05 C370	37	50		157	148	146	142	136	129	120	114	108	94	78	223854
MULTI VS 95 06 C450	45	60		190	179	177	171	164	155	144	137	130	112	92	223855

Curvas de funcionamiento a 2900 rpm

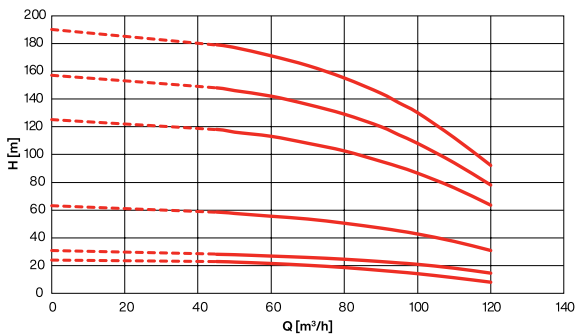

Dimensión y peso

Modelo	B1	B2	B	D1	D2	Kg
MULTI VS 95 01_1 C55	492	390	1022	260	168	134
MULTI VS 95 01 C75	492	390	1022	260	168	142
MULTI VS 95 02 C150	620	500	1260	330	205	233
MULTI VS 95 04 C300	815	60	1605	418	256	367
MULTI VS 95 05 C370	912	650	1707	418	256	392
MULTI VS 95 06 C450	1010	700	1850	465	280	497

PN16/DN100

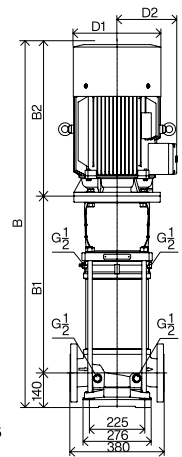
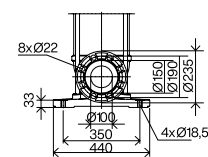

> Para otros modelos consulte con nuestro departamento comercial



Suministro

Presurización

Presión y caudal fiables donde más los necesitas

Confort y presión garantizados
mediante el control y gestión
constante del caudal y la presión
de agua.

Bomba centrífuga multietapa para el suministro de agua

Aplicaciones

Bombeo de aguas limpias para uso doméstico, industrial, agrícola y jardinería.
Silenciosa.
Autoaspirante hasta 2m.

Materiales

Cuerpo bomba e impulsores en AISI 304.
Eje bomba en AISI 431.
Difusores en tecnopolímero.
Aspiración e impulsión en fundición con tratamiento cataforesis.
Cierre mecánico.
Carcasa motor en aluminio.
Juntas en NBR/EPDM.

Equipamiento

Sin cable.

Motor

Asíncrono 2 polos.
Protección IPX5.
Aislamiento clase F.
Versión monofásica con protección térmica incorporada.
Servicio continuo.

Rango de uso

Temperatura máxima del agua 40 °C.



Turbinas en inox



Alto rendimiento



Fácil mantenimiento



Silenciosa



Best seller



Presión hasta 50 m



Caudal hasta 65 l/min

Tabla de características

Modelo	I [A]			P1 [kW]		P2		c [µF]	l/min m³/h	10	20	30	35	40	50	60	65	Código	
	1-230V	3-230V	3-400V	1~	3~	[kW]	[HP]			0,6	1,2	1,8	2,1	2,4	3,0	3,6	3,9	1-230V	3-230V/400V
Prisma 15 2	2	-	-	0,45	-	0,24	0,33	12	mca	21	20	17	16	14	11	7	5	97134	-
Prisma 15 3	2,8	2,1	1,2	0,61	0,61	0,37	0,5	12		32	30	26	24	22	17	11	7	97141	97138
Prisma 15 4	3,6	2,3	1,3	0,79	0,79	0,55	0,75	12		43	39	35	32	27	22	14	9	97150	97148
Prisma 15 5	4,1	3,3	1,9	0,95	0,95	0,75	1	12		51	47	42	38	34	25	17	12	97159	97157

Curvas de funcionamiento a 2900 rpm

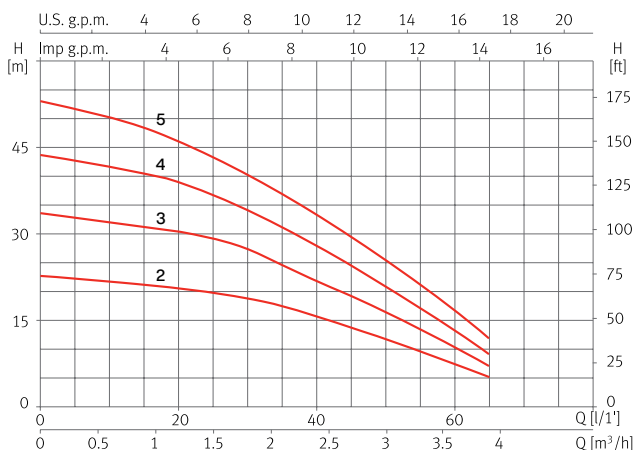

Dimensión y peso

Modelo	A	B	C	D	E	F/G	H	I	J	K	Kg
Prisma 15 2	365	213	202	110	163	1"	121	102	Ø9	162	8,3
Prisma 15 3	389	237	202	110	187	1"	121	102	Ø9	162	9,2
Prisma 15 4	413	261	202	110	211	1"	121	102	Ø9	162	10
Prisma 15 5	437	285	202	110	235	1"	121	102	Ø9	162	11

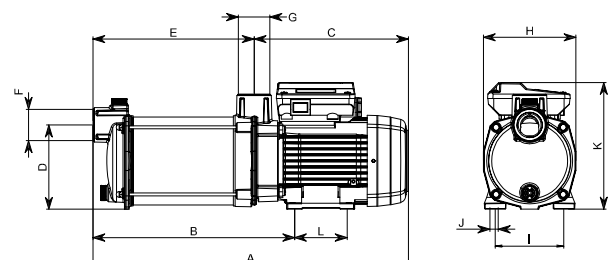

Bomba centrífuga multietapa para el suministro de agua, autoaspirante hasta 9m

Aplicaciones

Bombeo de aguas limpias para uso doméstico, industrial, agrícola y jardinería.
Silenciosa.
Autoaspirante hasta 9m.

Motor

Asíncrono 2 polos.
Protección IPX5.
Aislamiento clase F.
Versión monofásica con protección térmica incorporada.
Servicio continuo.

Materiales

Cuerpo bomba e impulsores en AISI 304.
Eje bomba en AISI 431.
Difusores en tecnopolímero.
Aspiración e impulsión en fundición con tratamiento cataforesis.
Cierre mecánico.
Carcasa motor en aluminio.
Juntas en NBR/EPDM.

Rango de uso

Temperatura máxima del agua 40 °C.

Equipamiento

Sin cable.



Turbinas en inox



Autoaspirante hasta 9 m



Alto rendimiento



Fácil mantenimiento



Silenciosa



Presión hasta 50 m



Caudal hasta 65 l/min

Tabla de características

Modelo	I [A]			P1 [kW]		P2		c [μF]	l/min m³/h	10	20	30	35	40	50	60	65	Código	
	1~230V	3~230V	3~400V	1~	3~	[kW]	[HP]			0,6	1,2	1,8	2,1	2,4	3,0	3,6	3,9	1~230V	3~230V/400V
Aspri 15 3	2,8	2,1	1,2	0,61	0,61	0,37	0,5	12	mca	32	30	26	24	22	17	11	7	96415	96412
Aspri 15 4	3,6	2,3	1,3	0,7	0,7	0,55	0,75	12		43	39	35	32	27	22	14	9	96423	96421
Aspri 15 5	4,1	3,3	1,9	0,95	0,95	0,75	1	12		51	47	42	38	34	25	17	12	96432	96430

Curvas de funcionamiento a 2900 rpm

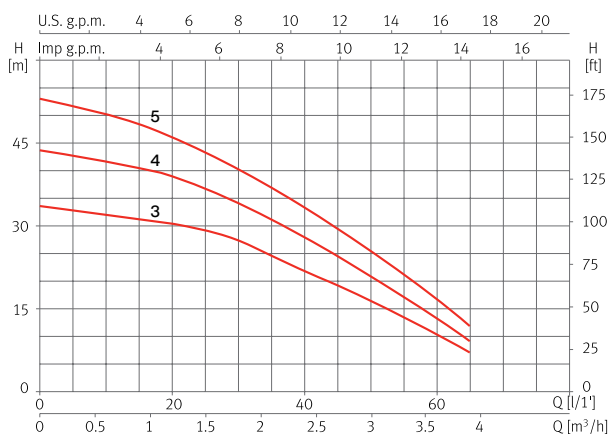

Dimensión y peso

Modelo	A	B	C	D	E	F/G	H	I	J	K	Kg
Aspri 15 3	389	237	202	110	187	1"	121	102	Ø9	162	9,2
Aspri 15 4	413	261	202	110	211	1"	121	102	Ø9	162	10
Aspri 15 5	437	285	202	110	235	1"	121	102	Ø9	162	11

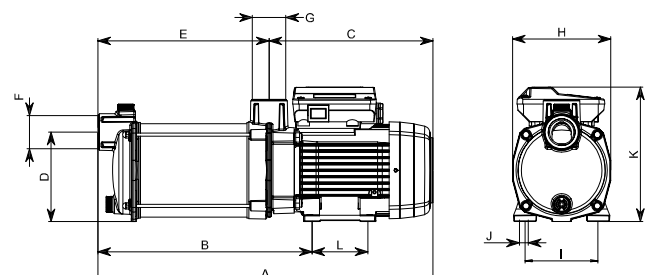

Bomba centrífuga multietapa para el suministro de agua

Aplicaciones

Bombeo de aguas limpias para uso doméstico, industrial, agrícola y jardinería.
Silenciosa.
Autoaspirante hasta 2m.

Motor

Asíncrono 2 polos.
Protección IPX5.
Aislamiento clase F.
Protección térmica incorporada.
Servicio continuo.

Materiales

Cuerpo bomba e impulsores en AISI 304.
Eje bomba en AISI 431.
Difusores en tecnopolímero.
Cierre mecánico.
Carcasa motor en aluminio.
Juntas en NBR/EPDM.

Rango de uso

Temperatura máxima del agua 40 °C.

Equipamiento

Sin cable.



Turbinas en inox



Fácil mantenimiento



Silenciosa



Presión hasta 40 m



Caudal hasta 35 l/min

Tabla de características

Modelo	I [A]	P1 [kW]	P2		c [μF]	l/min	5	10	15	20	25	30	35	37	Código
	1~230V	1~	[kW]	[HP]											
Tecno 05 2	1,2	0,25	0,11	0,15	6	nca	18	17	15	13	10	7	3	1	97502
Tecno 05 3	1,6	0,35	0,19	0,25	6		27	26	23	20	17	12	7	4	97505
Tecno 05 4	2	0,45	0,19	0,25	6		36	33	30	26	21	16	10	7	97508

Curvas de funcionamiento a 2900 rpm

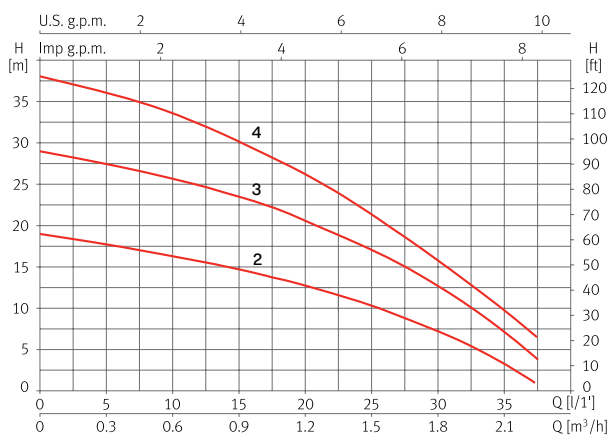

Dimensión y peso

Modelo	A	B	C	D	E/F	G	H	I	J	Kg
Tecno 05 2	176	124	225	94	1"	136	174	80	Ø9	5,2
Tecno 05 3	194	142	225	94	1"	136	174	80	Ø9	6,2
Tecno 05 4	212	159	225	94	1"	136	174	80	Ø9	6,3

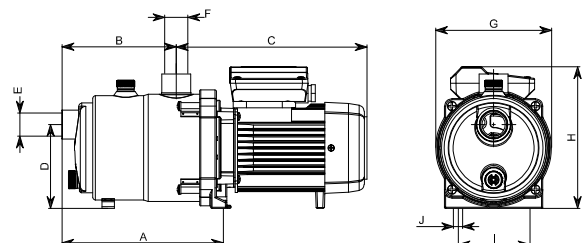

Bomba centrífuga multietapa para el suministro de agua, autoaspirante hasta 9m

Aplicaciones

Bombeo de aguas limpias para uso doméstico, industrial, agrícola y jardinería.
Silenciosa.
Autoaspirante hasta 9m.

Motor

Asíncrono 2 polos.
Protección IPX5.
Aislamiento clase F.
Versión monofásica con protección térmica incorporada.
Servicio continuo.

Materiales

Cuerpo bomba e impulsores en AISI 304.
Eje bomba en AISI 431.
Difusores en tecnopolímero.
Cierre mecánico.
Carcasa motor en aluminio.
Juntas en NBR/EPDM.

Rango de uso

Temperatura máxima del agua 40 °C.

Equipamiento

Sin cable.



Turbinas en inox



Autoaspirante hasta 9 m



Alto rendimiento



Fácil mantenimiento



Silenciosa



Presión hasta 50 m



Caudal hasta 65 l/min

Tabla de características

Modelo	I [A]	P1 [kW]	P2		c [μF]	l/min	10	20	30	35	40	50	60	65	Código
	1~ 230V	1~	[kW]	[HP]			m³/h	0,6	1,2	1,8	2,1	2,4	3,0	3,6	
Tecno 15 3	2,8	0,61	0,37	0,5	12	mca	32	30	26	24	22	17	11	7	97518
Tecno 15 4	3,6	0,8	0,45	0,75	12		43	39	35	32	27	22	14	9	97520
Tecno 15 5	4,1	0,95	0,75	1	12		51	47	42	38	34	25	17	12	97522

Curvas de funcionamiento a 2900 rpm

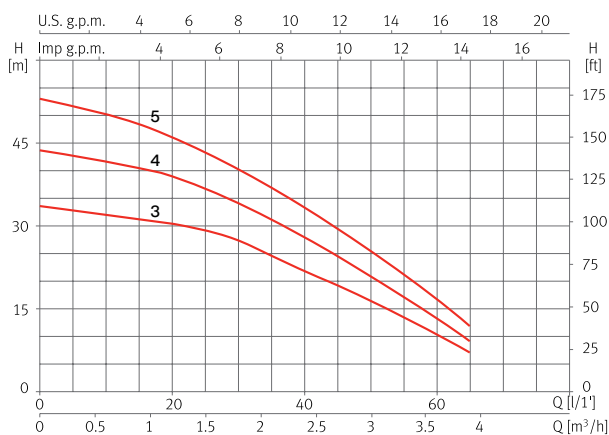

Dimensión y peso

Modelo	A	B	C	D	E/F	G	H	I	J	Kg
Tecno 15 3	258	197	233	108	1"	148	196	88	Ø9	8,4
Tecno 15 4	281	221	233	108	1"	148	196	88	Ø9	8,8
Tecno 15 5	305	244	233	108	1"	148	196	88	Ø9	9,5

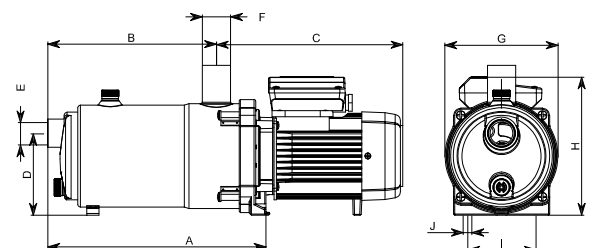

Dispositivo para arranque y paro automático

Aplicaciones

Ensamblado en una bomba, arranca y para automáticamente según demanda de agua.
Presión de arranque regulable entre 1,5 y 2,5 bar.

Materiales

Componentes de plástico en tecnopolímero.
Membrana interior en EPDM.

Equipamiento

Válvula de retención incorporada.
Uniones incluidas.
Modelo NP con cables sin enchufe.
Modelo 2E con cables y enchufe tipo F.
Protección trabajo en seco.
Función rearme automático.



Protección trabajo en seco



Rearme automático



Arranque/paro según demanda de agua

Tabla de características

Modelo	I [A] max.	Hz	Protección	Presión máxima	Presión arranque	Presión diferencial	Presión de paro	Temp. máx. [°C]	Ø Conexión	Código
										1-230V (Modelo 2E)
Pressdrive	12	50/60	IPX5	10 bar	1,5 - 2,5 bar	≥ 0,7 bar	Máxima que da la bomba	40	1"	205334

Dimensión y peso

Modelo	A	B	Kg
Pressdrive	281	134	1,5

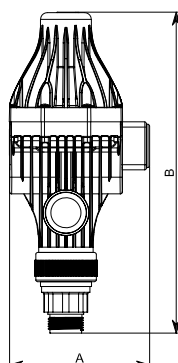

Dispositivo para arranque y paro automático

Aplicaciones

Ensamblado en una bomba, arranca y para automáticamente según demanda de agua.
Presión de arranque regulable entre 1,5 y 2,5 bar.

Materiales

Componentes de plástico en tecnopolímero.
Membrana interior en EPDM.

Equipamiento

Válvula de retención incorporada.
Uniones incluidas.
Modelo NP con cables sin enchufe.
Modelo 2E con cables y enchufe tipo F.
Protección trabajo en seco.
Función rearme automático.



Protección
trabajo en
seco



Rearme
automático



Arranque/paro
según demanda
de agua

Tabla de características

Modelo	I [A] max.	Hz	Protección	Presión máxima	Presión arranque	Presión diferencial	Presión de paro	Temp. máx. [°C]	Ø Conexión	Código
										1-230V (Modelo 2E)
Pressdrive 05	12	50/60	IPX5	10 bar	1,5 - 2,5 bar	≥ 1 bar	Máxima que da la bomba	40	1"	205328

Dimensión y peso

Modelo	A	B	C	D	E	Kg
Pressdrive 05	213	108	195	1"	155	1,5

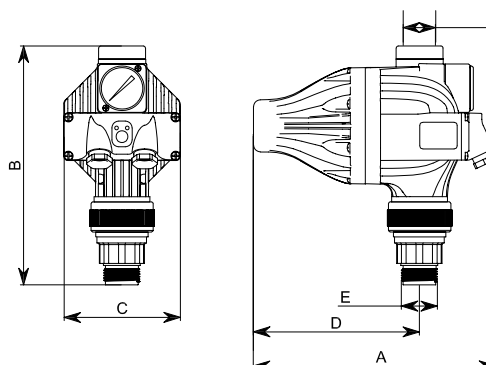

Variador de frecuencia

Aplicaciones

Ensamblado en una bomba, grupo a presión o instalado en la pared, regula la velocidad automáticamente para mantener la presión y caudal constantes que la vivienda, edificio o instalación demandan en cada momento.

Materiales

Cuerpo en aluminio.
Carátula delantera en tecnopolímero.

Equipamiento y características

Protección IPX5.
Temperatura ambiente máxima 40 °C.
Motor refrigerado por aire.
Máximo 4 bombas.
Puerto USB para actualización del firmware.
Frecuencia de funcionamiento ajustable.

Entradas:

- 1 analógica 4-20mA con alimentación 24V DC.
- 1 digital para interruptor de nivel.

Salidas:

- 1 señal de alarma.
- Salida libre de potencial (FVC), 1A máximo, contactos NA/NC.

Comunicación puerto serie RS 485.

M22 con 2m de cable y enchufe tipo F.

T22 y T55 sin cable.

Protecciones

Trabajo en seco con rearme automático.
Detección fallo transductor de presión.
Sobrecorriente y cortocircuito con rearme automático.
Tensión de alimentación con rearme automático.
Sobretensión interna con rearme automático.
Derivación a tierra y error de fase del motor.
Error de comunicación.



Transductor de presión*

Dispositivo para la lectura digital de la presión

Tabla de características

Modelo	Entrada				Salida				Código
	Tensión de alimentación [V]	Frecuencia de alimentación [Hz]	Corriente máxima nominal [A]	Protección de línea recomendada [A]	Potencia máxima motor [kW]	Corriente máxima motor [A]	Tensión motor [V]	Frecuencia motor [Hz]	
Speedrive V2 M22	1- 220V	50/60	16	25	2,2	10	3- 220V	50/60	203323
Speedrive V2 T22	3- 440V	50/60	7	10	2,2	6	3- 440V	50/60	205490
Speedrive V2 T55	3- 440V	50/60	15	20	5,5	14	3- 440V	50/60	203321

Accesorios	Código
Transductor de presión 4- 20 mA 1/4 G 10 bar	176579
Kit instalación pared	209380
Circuito PCBA Modbus	214754

Dimensión y peso

Modelo	A	B	C	D	Kg
Speedrive V2 M22	207	207	178	71	3,4
Speedrive V2 T22	207	207	142	85	2,7
Speedrive V2 T55	207	207	142	85	2,7

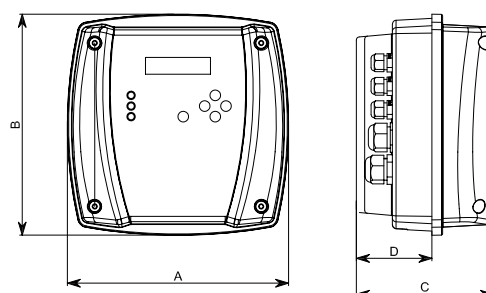

*Transductor de presión es imprescindible para un correcto funcionamiento.

Equipo automático para el suministro de agua

Aplicaciones

Bombeo automático de aguas limpias para uso doméstico, industrial, agrícola y jardinería.
Silenciosa.
Autoaspirante hasta 2m.
Presión de arranque regulable entre 1,5 y 2,5 bar.

Materiales

Prisma:

Cuerpo bomba e impulsores en AISI 304.
Eje bomba en AISI 431.
Difusores en tecnopolímero.
Aspiración e impulsión en fundición con tratamiento cataforesis.
Cierre mecánico.
Carcasa motor en aluminio.
Juntas en NBR/EPDM.

Pressdrive:

Componentes de plástico en tecnopolímero.
Membrana interior en EPDM.

Motor

Asíncrono 2 polos.
Protección IPX5.
Aislamiento clase F.
Protección térmica incorporada.
Servicio continuo.

Rango de uso

Temperatura máxima del agua 40 °C.

Equipamiento

Válvula de retención incorporada.
Uniones incluidas.
2m de cable con enchufe tipo F.
Protección trabajo en seco.
Función rearme automático.

Funcionamiento

Arranque y paro automático según demanda de agua.



Set completo



Plug&Play



Silencioso



Arranque/paro según demanda de agua

Tabla de características

Modelo	I [A] 1~ 230V	P1 [kW] 1~	P2		c [μF]	l/min m³/h	20	40	50	60	Código 1-230V
			[kW]	[HP]							
PDS 3-50	2,7	0,61	0,37	0,5	12	mca	30	22	17	11	199512
PDS 3-75	3,5	0,79	0,55	0,75	12		39	27	22	14	199513
PDS 3-100	4,1	0,95	0,75	1	12		47	34	25	17	199514

Curvas de funcionamiento a 2900 rpm

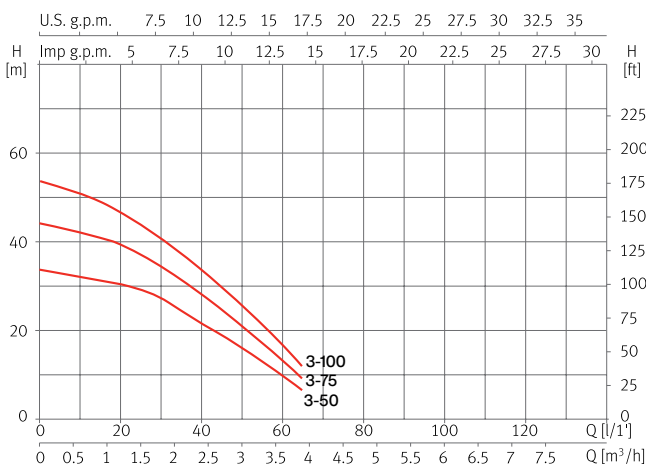

Dimensión y peso

Modelo	A	B	C	C	E	Kg
PDS 3-50	390	431	102	1"	1"	11,2
PDS 3-75	413	431	102	1"	1"	11,7
PDS 3-100	437	431	102	1"	1"	12,7

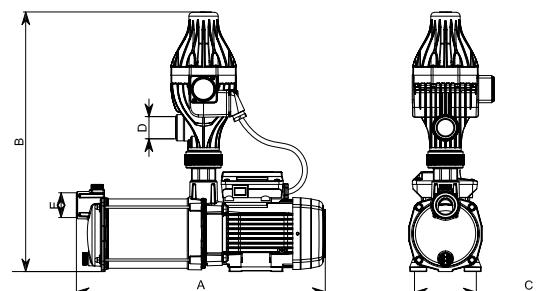

Equipo automático para el suministro de agua

Aplicaciones

Bombeo automático de aguas limpias para uso doméstico, industrial, agrícola y jardinería.
Silenciosa.
Autoaspirante hasta 2m.
Presión de arranque regulable entre 1,5 y 2,5 bar.

Materiales

Prisma:

Cuerpo bomba e impulsores en AISI 304.
Eje bomba en AISI 431.
Difusores en tecnopolímero.
Aspiración e impulsión en fundición con tratamiento cataforesis.
Cierre mecánico.
Carcasa motor en aluminio.
Juntas en NBR/EPDM.

Pressdrive:

Componentes de plástico en tecnopolímero.
Membrana interior en EPDM.

Motor

Asíncrono 2 polos.
Protección IPX5.
Aislamiento clase F.
Protección térmica incorporada.
Servicio continuo.

Rango de uso

Temperatura máxima del agua 40 °C.

Equipamiento

Válvula de retención incorporada.
Uniones incluidas.
2m de cable con enchufe tipo F.
Protección trabajo en seco.
Función rearme automático.

Funcionamiento

Arranque y paro automático según demanda de agua.



Set completo



Plug&Play



Silencioso



Arranque/paro según demanda de agua

Tabla de características

Modelo	I [A]	P1 [kW]	P2		C [μF]	l/min m³/h	20	40	50	60	100	120	Código
	1~ 230V	1~	[kW]	[HP]			20	40	50	60	100	120	
PDS 05 3-50	2,7	0,61	0,37	0,5	12	mca	1,2	2,4	3	3,6	6	7,2	1-230V
PDS 05 3-75	3,5	0,79	0,55	0,75	12		30	22	17	11	-	-	204702
PDS 05 3-100	4,1	0,95	0,75	1	12		39	27	22	14	-	-	204703
PDS 05 6-100	5,5	1,2	0,75	1	16		47	34	25	17	-	-	204704
PDS 05 6-100	5,5	1,2	0,75	1	16		34	32	30	28	19	12	204705
PDS 05 6-125	6,8	1,5	0,9	1,2	16		44	42	40	37	24	15	204706

Curvas de funcionamiento a 2900 rpm

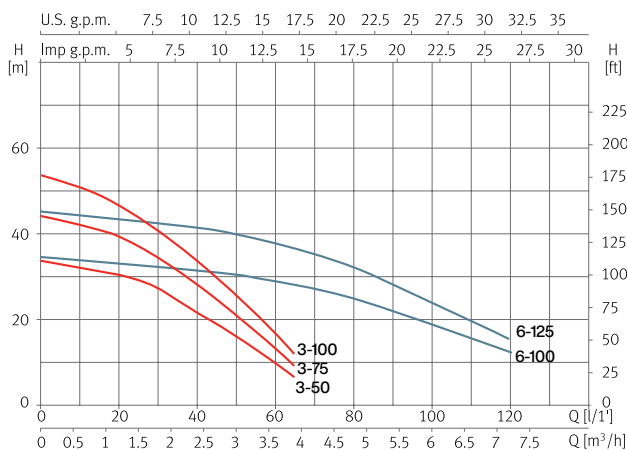

Dimensión y peso

Modelo	A	B	C	D	Kg
PDS 05 3-50	390	345	102	1"	10,8
PDS 05 3-75	413	345	102	1"	11,3
PDS 05 3-100	437	345	102	1"	12,3
PDS 05 6-100	420	443	108	1"	14,8
PDS 05 6-125	447	443	108	1"	15,9

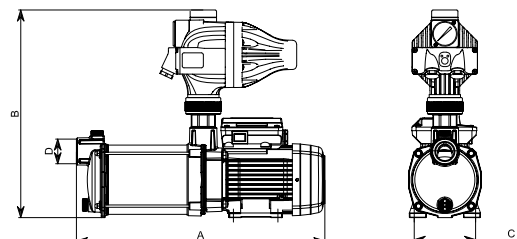

Bomba automática centrífuga multietapa monobloc sumergible para el suministro de agua

Aplicaciones

Bombeo automático de aguas limpias para uso doméstico, industrial, agrícola y jardinería.
Adecuada para pozos abiertos, estanques y depósitos.
Presión de arranque 2 bar.

Materiales

Cuerpo bomba, aspiración, impulsión, filtro e impulsores en AISI 304.
Eje bomba en AISI 431.
Difusores en tecnopolímero.
Doble cierre mecánico.
Juntas en NBR/EPDM.

Equipamiento

Válvula de retención incorporada.
15m de cable sin enchufe.
Condensador interno.
Kit Press incluido.
Protección trabajo en seco.
Función rearme automático.

Motor

Asíncrono 2 polos.
Protección IPX8.
Aislamiento clase F.
Servicio continuo.
Motor refrigerado por agua.
Protección térmica incorporada.

Rango de uso

Temperatura máxima del agua 40 °C.
Inmersión máxima 12m.

Funcionamiento

Arranque y paro automático según demanda de agua.



Set completo



Plug&Play



Sumergible



Arranque/paro según demanda de agua

Tabla de características

Modelo	I [A]	P1 [kW]	P2		c [μF]	l/min	10	20	30	40	50	60	65	Código
	1~ 230V	1~	[kW]	[HP]		m³/h	0,6	1,2	1,8	2,4	3,0	3,6	3,9	
Acuapres 07S 6	6,2	1,2	0,9	1,2	12	mca	60	55	47	37	26	15	9	210154

Curvas de funcionamiento a 2900 rpm

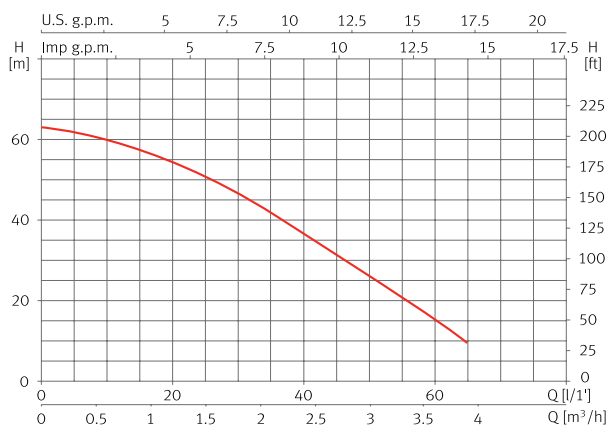

Dimensión y peso



Modelo	A	B	C	Kg
Acuapres 07S 6	569	125	1"	12,4

Bomba automática centrífuga multietapa con velocidad variable para el suministro de agua

Aplicaciones

Bombeo automático de aguas limpias para uso doméstico, industrial, agrícola y jardinería.
Silenciosa.
Autoaspirante hasta 2m.
Presión de trabajo regulable entre 1,5 y 3,5 bar.

Materiales

Cuerpo bomba e impulsores en AISI 304.
Eje bomba en AISI 431.
Difusores en tecnopolímero.
Cierre mecánico.
Carcasa motor en aluminio.
Juntas en NBR/EPDM.

Equipamiento

Válvula de retención incorporada.
Sensor de presión incorporado.
2m de cable con enchufe tipo F.
Kit Press y manómetro incluidos.
Protección trabajo en seco.
Función rearme automático.

Motor

Asíncrono 2 polos.
Protección IPX5.
Aislamiento clase F.
Protección térmica incorporada.
Servicio continuo.

Rango de uso

Temperatura máxima del agua 40 °C.

Funcionamiento

Velocidad autorregulable para mantener la presión y caudal constantes que la vivienda, edificio o instalación demandan en cada momento.



Set completo



Plug&Play



Ultrasilenciosa



Presión constante



Máximo confort hidráulico



Hasta 5 grifos simultáneos

Tabla de características

Modelo	I [A]	P1 [kW]	P2		c [μF]	l/min	5	10	30	45	50	Código
	1~ 230V	1~	[kW]	[HP]		m³/h	0,3	0,6	1,8	2,7	3	
Tecnoplus 15 4	3,6	0,75	0,55	0,75	12	mca	36	36	30	21	16,5	131059

Curvas de funcionamiento

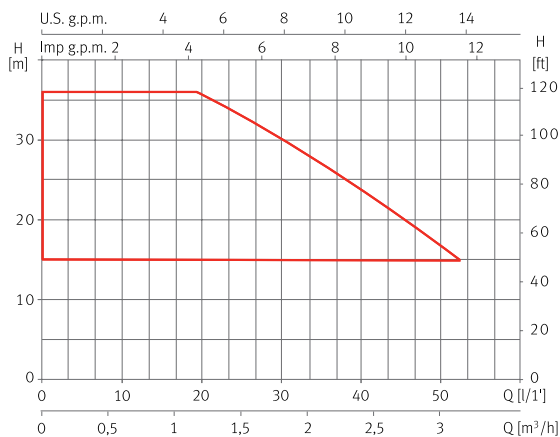

Dimensión y peso

Modelo	A	B	C	D	E	F	G	H	J	K	L	M	Kg
Tecnoplus 15 4	439	108	261	200	216	241	254	88	Ø243	196	1"	1"	10,5

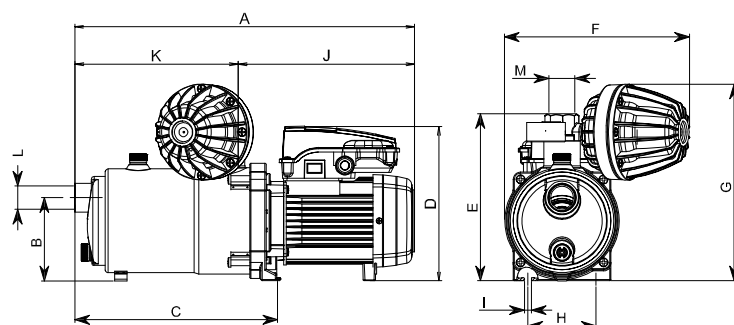

Bomba automática centrífuga multietapa con velocidad variable para el suministro de agua

Aplicaciones

Bombeo automático de aguas limpias para uso doméstico, industrial, agrícola y jardinería.
Silenciosa.
Autoaspirante hasta 2m.
Presión de trabajo regulable entre 1,5 y 4 bar.

Materiales

Cuerpo bomba e impulsores en AISI 304.
Eje bomba en AISI 431.
Difusores en tecnopolímero.
Cierre mecánico.
Carcasa motor en aluminio.
Juntas en NBR/EPDM.

Equipamiento

Válvula de retención incorporada.
Sensor de presión incorporado.
2m de cable con enchufe tipo F.
Kit Press y manómetro incluidos.
Protección trabajo en seco.
Función rearme automático.

Motor

Asíncrono 2 polos.
Protección IPX5.
Aislamiento clase F.
Protección térmica incorporada.
Servicio continuo.

Rango de uso

Temperatura máxima del agua 40 °C.

Funcionamiento

Velocidad autorregulable para mantener la presión y caudal constantes que la vivienda, edificio o instalación demandan en cada momento.



Set completo



Plug&Play



Ultrasilenciosa



Presión constante



Máximo confort hidráulico



Hasta 12 grifos simultáneos

Tabla de características

Modelo	I [A]	P1 [kW]	P2		l/min	45	60	75	90	110	Código
	1-230V	1~	[kW]	[HP]	m³/h	2,7	3,6	4,5	5,4	6,6	1-230V
Tecnoplus 25 4	8,8	1,4	0,9	1,2	mca	40	37	33	25	19	167577

Curvas de funcionamiento

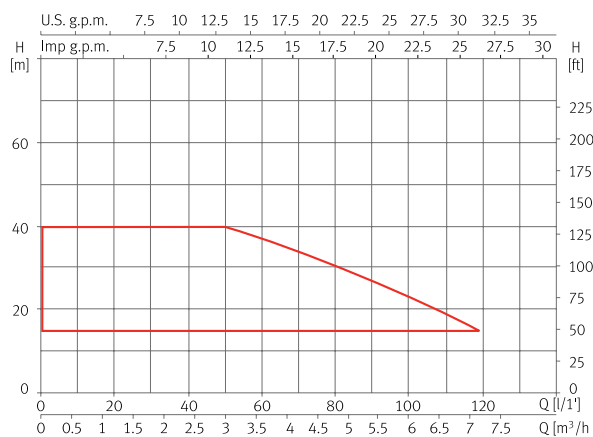

Dimensión y peso

Modelo	A	B	C	D	E	F	G	H	I	J	K	L	Kg
Tecnoplus 25 4	468	107	244	221	216	149	254	88	190	Ø9	278	1"	15,5

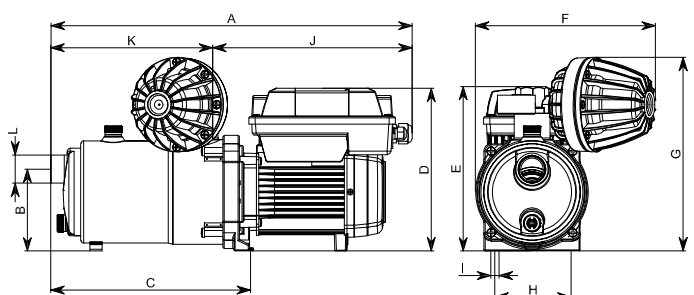

Equipo de presión automático con velocidad variable para el suministro de agua

Aplicaciones

Bombeo automático de aguas limpias para uso doméstico, industrial, agrícola y jardinería.
Presión de trabajo regulable.

Materiales

Prisma:

Cuerpo bomba e impulsores en AISI 304.
Eje bomba en AISI 420.
Difusores en tecnopolímero.
Aspiración e impulsión en fundición con tratamiento cataforesis.
Cierre mecánico.
Carcasa motor en aluminio.
Juntas en NBR/EPDM.

Equipamiento

Bomba.
Speedrive V2.
Transductor de presión.
Calderín: No incluido.

*Es necesario la instalación de un calderín de mínimo 20 l para su correcto funcionamiento.

Motor

Asíncrono 2 polos.
Protección IPXS.
Aislamiento clase F.
Servicio continuo.

Rango de uso

Temperatura máxima del agua 40 °C.

Funciones y protecciones

Trabajo en seco con rearme automático.
Detección fallo transductor de presión.
Sobrecorriente y cortocircuito con rearme automático.
Tensión de alimentación con rearme automático.
Sobretemperatura interna con rearme automático.
Derivación a tierra y error de fase del motor.
Error de comunicación.

Funcionamiento

Velocidad autorregulable para mantener la presión y caudal constantes que la vivienda, edificio o instalación demandan en cada momento.



Ultrasilenciosa



Presión constante



Máximo confort hidráulico



Uso residencial, comercial y agrícola

Tabla de características

Modelo	Altura máxima [m]	Caudal máximo [m³/h]	P2		Speedrive V2	Ø Bomba		Código	
			[kW]	[HP]		Aspiración	Impulsión	1-230V	3-400V
Prisma ESD 25 5	56	7,2	1,1	1,5	M22/T22	1"	1"	216957	216958
Prisma ESD 35 5	68	9	1,5	2	M22/T22	1" 1/4"	1" 1/4"	185791	185792
Prisma ESD 35 6	81	9	2,2	3	M22/T22	1" 1/4"	1" 1/4"	205256	185793

Curvas de funcionamiento

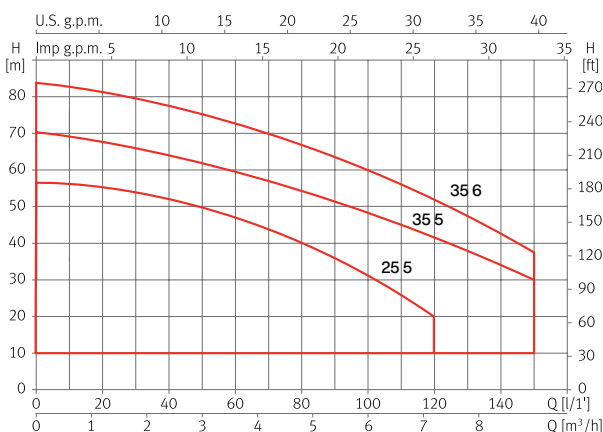

Dimensión y peso

Modelo	A	B	C	D	E	F/G	H	I	J	K	L	Kg
Prisma ESD 25	553	328	225	127	255	1"	207	118	Ø8	288	82	27
Prisma ESD 35	552	271	280	147	236	1" 1/4"	207	120	Ø12	302	-	27

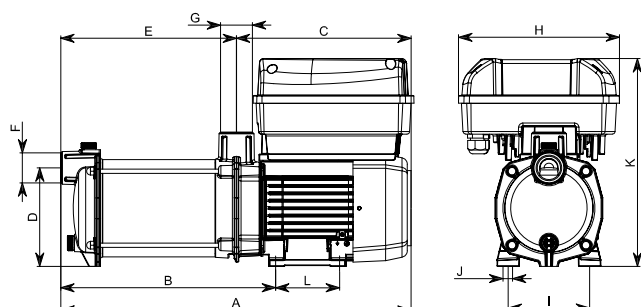

Equipo de presión automático con velocidad fija para el suministro de agua

Aplicaciones

Bombeo automático de aguas limpias para uso doméstico, industrial, agrícola y jardinería.
Velocidad de trabajo fija.

Materiales

Multi:

Cuerpo bomba e impulsores en AISI 304.
Eje bomba en AISI 420.
Difusores en tecnopolímero.
Aspiración e impulsión en fundición con tratamiento cataforesis.
Cierre mecánico.
Carcasa motor en aluminio.
Juntas en NBR/EPDM.
Colectores: AISI 304.
Válvulas y conexiones: Latón.

Equipamiento incluido

Controldrive.
Colector impulsión.
Cuadro de control y maniobra.
Válvulas.
Conexiones.
Válvula de retención.
Transductor de presión.
Base metálica.

Motor

Asíncrono 2 polos.
Protección IPX5.
Aislamiento clase F.
Servicio continuo.

Rango de uso

Temperatura máxima del agua 40 °C.

Funciones y protecciones

Fallo transductor.
Sobreintensidad y cortocircuito con rearme automático.

Funcionamiento

Arranque y paro automático según demanda de agua. El equipo trabaja a velocidad fija.



CPE 1

CPE 2

Tabla de características técnicas y dimensiones

Modelo	Nº de bombas	P2 [kW]	Ø Bomba		Ø Colector Impulsión	Dimensiones			Peso [Kg]	Tanque recomendado*	Código	
			Aspiración	Impulsión		largo	ancho	alto			1-230V	3-400V
CPE 1 MULTI 25 4	1	0,75	1 1/4"	1 1/4"	2"	400	450	600	30	150 l	177638	177622
CPE 1 MULTI 25 5	1	0,9	1 1/4"	1 1/4"	2"	400	450	600	30	150 l	177639	177624
CPE 1 MULTI 35 4	1	1,1	1 1/2"	1 1/4"	2"	400	500	650	40	200 l	177640	177626
CPE 1 MULTI 35 5	1	1,5	1 1/2"	1 1/4"	2"	400	500	650	41	200 l	177641	177628
CPE 1 MULTI 35 6	1	2,2	1 1/2"	1 1/4"	2"	400	500	650	42	300 l	-	177630
CPE 1 MULTI 35 8	1	3	1 1/2"	1 1/4"	2"	400	500	650	45	300 l	-	177631
CPE 1 MULTI 55 4	1	2,2	1 1/2"	1 1/4"	3"	400	550	700	45	500 l	-	177635
CPE 1 MULTI 55 6	1	3	1 1/2"	1 1/4"	3"	400	550	700	50	500 l	-	177636
CPE 1 MULTI 55 7	1	4	1 1/2"	1 1/4"	3"	400	550	700	55	700 l	-	177637
CPE 2 MULTI 25 4	2	0,75	1 1/4"	1 1/4"	2"	640	360	850	50	150 l	177290	177289
CPE 2 MULTI 25 5	2	0,9	1 1/4"	1 1/4"	2"	640	360	850	50	150 l	177293	177292
CPE 2 MULTI 35 4	2	1,1	1 1/2"	1 1/4"	2"	640	395	855	60	200 l	177296	177295
CPE 2 MULTI 35 5	2	1,5	1 1/2"	1 1/4"	2"	640	395	865	65	200 l	177299	177298
CPE 2 MULTI 35 6	2	2,2	1 1/2"	1 1/4"	2"	640	395	905	66	300 l	-	177301
CPE 2 MULTI 35 8	2	3	1 1/2"	1 1/4"	2"	640	423	955	80	300 l	-	177302
CPE 2 MULTI 55 4	2	2,2	1 1/2"	1 1/4"	3"	640	423	960	73	500 l	-	177307
CPE 2 MULTI 55 6	2	3	1 1/2"	1 1/4"	3"	640	430	1040	90	500 l	-	177308
CPE 2 MULTI 55 7	2	4	1 1/2"	1 1/4"	3"	640	430	1085	99	700 l	-	177309

Modelo	Ø Colector	Ø Válvulas	Ø Bridas	Código
Kit aspiración para CPE 2 Multi 25	2"	1 1/4"	1 1/4"	199701
Kit aspiración para CPE 2 Multi 35	2"	1 1/2"	1 1/2"	199702
Kit aspiración para CPE 2 Multi 55	3"	1 1/2"	1 1/2"	199703

* El tanque no está incluido.



Velocidad variable. **Rendimiento insuperable.**

Descubre nuestros equipos de presión automáticos de velocidad variable, una solución robusta y eficiente para garantizar un suministro de agua constante en aplicaciones residenciales, comerciales, industriales y de riego agrícola.

Equipo de presión automático con velocidad variable para el suministro de agua

Aplicaciones

Bombeo automático de aguas limpias para uso doméstico, industrial, agrícola y jardinería.
Presión de trabajo regulable.

Materiales

Multi:
Cuerpo bomba e impulsores en AISI 304.
Eje bomba en AISI 420.
Difusores en tecnopolímero.
Aspiración e impulsión en fundición con tratamiento cataforesis.
Cierre mecánico.
Carcasa motor en aluminio.
Juntas en NBR/EPDM.
Colectores: AISI 304.
Válvulas y conexiones: Latón.

Equipamiento incluido

Bomba.
Speedrive V2.
Colector impulsión.
Cuadro de control y maniobra.
Válvulas.
Conexiones.
Válvulas de retención.
Tanque hidroneumático (20l).
Transductor de presión.
Base metálica.

Motor

Asíncrono 2 polos.
Protección IPX5.
Aislamiento clase F.
Servicio continuo.

Rango de uso

Temperatura máxima del agua 40 °C.

Funciones y protecciones

Trabajo en seco con rearme automático.
Detección fallo transductor de presión.
Sobretensión y cortocircuito con rearme automático.
Tensión de alimentación con rearme automático.
Sobret temperatura interna con rearme automático.
Derivación a tierra y error de fase del motor.
Error de comunicación.

Funcionamiento

Velocidad autorregulable para mantener la presión y caudal constantes que la vivienda, edificio o instalación demandan en cada momento.

> Para otras series no dude en contactar con **nuestro servicio de ingeniería de aplicaciones** y le ayudaremos en su elección.



Set completo



Plug&Play



Ultrasilenciosa



Presión constante



Máximo confort hidráulico



Uso residencial, comercial y agrícola

Tabla de características

Modelo	Altura máxima [m]	Caudal máximo [m³/h]	P2 [kW]	Speedrive V2	Ø Bomba		Ø Colector impulsión	Código	
					Aspiración	Impulsión		1-230V	3-400V
CKE 1 Multi 25 4	59	5	0,75	M22/T22	1 1/4"	1 1/4"	2"	176824	176450
CKE 1 Multi 25 5	74	5	0,9	M22/T22	1 1/4"	1 1/4"	2"	176826	176825
CKE 1 Multi 35 4	55	10,5	1,1	M22/T22	1 1/2"	1 1/4"	2"	176828	176827
CKE 1 Multi 35 5	67	10,5	1,5	M22/T22	1 1/2"	1 1/4"	2"	176830	176829
CKE 1 Multi 35 6	83	10,5	2,2	M22/T22	1 1/2"	1 1/4"	2"	205264	176831
CKE 1 Multi 35 8	110	10,5	3	T55	1 1/2"	1 1/4"	2"	-	176832
CKE 1 Multi 55 4	51	18	2,2	T22	1 1/2"	1 1/4"	2"	-	176835
CKE 1 Multi 55 6	79	18	3	T55	1 1/2"	1 1/4"	2"	-	176836
CKE 1 Multi 55 7	93	18	4	T55	1 1/2"	1 1/4"	2"	-	176837

Dimensión y peso

Modelo	A	B	C	Kg
CKE 1 Multi 25	400	450	1150	40
CKE 1 Multi 35	400	500	1200	50/55
CKE 1 Multi 55	400	550	1250	55/60

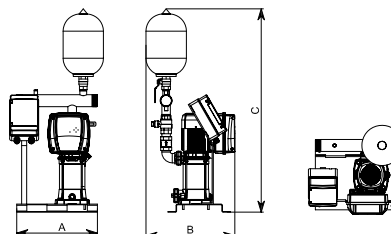

Equipo de presión automático con velocidad variable para el suministro de agua

Aplicaciones

Bombeo automático de aguas limpias para uso doméstico, industrial, agrícola y jardinería.
Presión de trabajo regulable.

Materiales

Cuerpo bomba e impulsores en AISI 304.
Eje bomba en AISI 420.
Difusores en tecnopolímero.
Aspiración e impulsión en fundición con tratamiento cataforesis.
Cierre mecánico.
Carcasa motor en aluminio.
Juntas en NBR/EPDM.
Colectores: AISI 304.
Válvulas y conexiones: Latón.

Equipamiento

Bomba (x2).
Speedrive V2 (x2).
Colector impulsión y aspiración.
Cuadro de control y maniobra.
Válvulas.
Conexiones.
Válvulas de retención.
Tanque hidroneumático (20).
Transductor de presión.
Base metálica.

Motor

Asíncrono 2 polos.
Protección IPX5.
Aislamiento clase F.
Servicio continuo.

Rango de uso

Temperatura máxima del agua 40 °C.

Funciones y protecciones

Trabajo en seco con rearme automático.
Detección fallo transductor de presión.
Sobreintensidad y cortocircuito con rearme automático.
Tensión de alimentación con rearme automático.
Sobretemperatura interna con rearme automático.
Derivación a tierra y error de fase del motor.
Error de comunicación.

Funcionamiento

Velocidad autorregulable para mantener la presión y caudal constantes que la vivienda, edificio o instalación demandan en cada momento.

> Para otras series no dude en contactar con **nuestro servicio de ingeniería de aplicaciones** y le ayudaremos en su elección.



Set completo



Plug&Play



Ultrasilenciosa



Presión constante



Máximo confort hidráulico



Uso residencial, comercial y agrícola

Tabla de características

Modelo	Altura máxima [m]	Caudal máximo [m³/h]	P2 [kW]	Speedrive V2	Ø Bomba		Ø Colector aspiración	Ø Colector impulsión	Código	
					Aspiración	Impulsión			1-230V	3-400V
CKE 2 Prisma 35 6	85	18	2,2	M22/T22	1 1/4"	1 1/4"	2"	2"	216672	216673

Curvas de funcionamiento

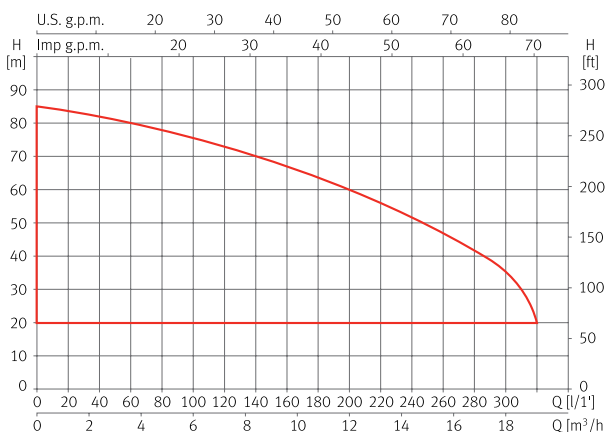

Dimensión y peso

Modelo	A	B	C	Kg
CKE 2 Prisma 35 6	635	755	1047	80

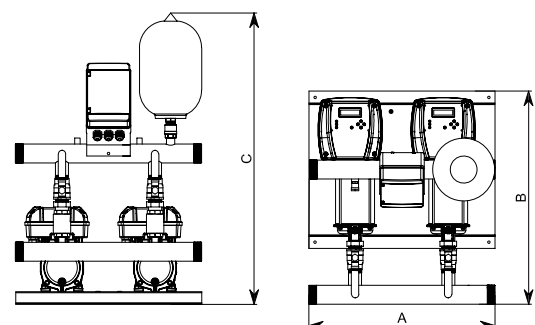

Equipo de presión automático con velocidad variable para el suministro de agua

Aplicaciones

Bombeo automático de aguas limpias para uso doméstico, industrial, agrícola y jardinería.
Presión de trabajo regulable.

Materiales

Multi y VE:

Cuerpo bomba e impulsores en AISI 304.
Eje bomba en AISI 420.
Difusores en tecnopolímero.
Aspiración e impulsión en fundición con tratamiento cataforesis.
Cierre mecánico.
Carcasa motor en aluminio.
Juntas en NBR/EPDM.

Multi VS:

Cuerpo bomba, aspiración, impulsión, difusores e impulsores en AISI 304.
Cierre mecánico.
Carcasa motor en aluminio.
Juntas en FPM.
Colectores: AISI 304.
Válvulas y conexiones: Latón.

Equipamiento incluido

Bomba (x2).
Speedrive V2 (x2).
Colector impulsión.
Modelo ASP con colector aspiración.
Cuadro de control y maniobra.
Válvulas.
Conexiones.
Válvulas de retención.
Tanque hidroneumático (20l).
Doble transductor ¡Novedad!
Base metálica.

Motor

Asíncrono 2 polos.
Protección IPX5.
Aislamiento clase F.
Servicio continuo.

Rango de uso

Temperatura máxima del agua
CKE con Multi y VE 40 °C.
CKE con Multi VS 120 °C.

Funciones y protecciones

Trabajo en seco con rearme automático.
Transductor de seguridad incluido para garantizar el funcionamiento del equipo en caso de fallo del principal.
Sobrietensidad y cortocircuito con rearme automático.
Tensión de alimentación con rearme automático.
Sobretemperatura interna con rearme automático.
Derivación a tierra y error de fase del motor.
Error de comunicación.

Funcionamiento

Velocidad autorregulable para mantener la presión y caudal constantes que la vivienda, edificio o instalación demandan en cada momento.



> Para otras series no dude en contactar con **nuestro servicio de ingeniería de aplicaciones** y le ayudaremos en su elección.



Set completo



Plug&Play



Ultrasilenciosa



Presión constante



Máximo confort hidráulico



Uso residencial, comercial y agrícola

Tabla selección CKE2	ALTURA MÁXIMA EDIFICIO [m]				
	Nº VIVIENDAS [con 1 o 2 baños]	10	20	30	40
1-4	CKE2 MULTI 25/4	CKE2 MULTI 25/5	-	-	-
5-6	CKE2 MULTI 35/4	CKE2 MULTI 35/5	CKE2 MULTI 35/6	-	-
7-8	CKE2 MULTI 35/4	CKE2 MULTI 35/5	CKE2 MULTI 35/6	CKE2 MULTI 35/8	-
9-10	CKE2 MULTI 35/5	CKE2 MULTI 35/6	CKE2 MULTI 35/6	CKE2 MULTI 35/8	CKE2 MULTI 35/8
11-12	CKE2 MULTI 35/5	CKE2 MULTI 35/6	CKE2 MULTI 35/8	CKE2 MULTI 35/8	CKE2 MULTI 35/8
13-15	CKE2 MULTI 35/5	CKE2 MULTI 35/6	CKE2 MULTI 35/8	CKE2 MULTI 35/8	CKE2 MULTI 35/10
16-20	CKE2 MULTI 35/6	CKE2 MULTI 35/6	CKE2 MULTI 35/8	CKE2 MULTI 35/8	CKE2 MULTI 35/10
21-25	CKE2 MULTI 35/6	CKE2 MULTI 35/8	CKE2 MULTI 35/8	CKE2 MULTI 35/10	CKE2 MULTI 35/10
26-30	CKE2 MULTI 35/6	CKE2 MULTI 35/8	CKE2 MULTI 35/8	CKE2 MULTI 35/10	CKE2 MULTI VE 94/13
31-40	CKE2 MULTI 35/8	CKE2 MULTI 35/8	CKE2 MULTI 35/10	CKE2 MULTI 35/10	CKE2 MULTI VE 94/13
41-45	CKE2 MULTI 55/4	CKE2 MULTI 55/6	CKE2 MULTI 55/6	CKE2 MULTI 55/7	CKE2 MULTI VE 94/13
46-70	CKE2 MULTI 55/6	CKE2 MULTI 55/6	CKE2 MULTI 55/7	CKE2 MULTI 55/7	CKE2 MULTI VE 94/14
71-100	CKE2 MULTI 55/6	CKE2 MULTI 55/6	CKE2 MULTI 55/7	CKE2 MULTI VE 121/5	CKDA MULTI VE 121/6

CKE 2 Multi



Tabla de características, dimensión y peso

Modelo	Altura máxima [m]	Caudal máximo [m³/h]	P2 [kW]	Speedrive V2	Ø Bomba		Ø Colector impulsión	Dimensiones			Peso [Kg]	Código
					Asp.	Imp.		A	B	C		
CKE 2M Multi 25 4	59	10	0,75	M22	1 1/4"	1 1/4"	2"	640	440	975	56	176761
CKE 2M Multi 25 5	74	10	0,92	M22	1 1/4"	1 1/4"	2"	640	440	994	57	176762
CKE 2M Multi 35 4	55	21	1,1	M22	1 1/2"	1 1/4"	2"	640	464	1022	66	176763
CKE 2M Multi 35 5	67	21	1,5	M22	1 1/2"	1 1/4"	2"	640	464	1045	72	176764
CKE 2M Multi 35 6	83	21	2,2	M22	1 1/2"	1 1/4"	2"	640	464	1071	73	205266

Modelo	Altura máxima [m]	Caudal máximo [m³/h]	P2 [kW]	Speedrive V2	Ø Bomba		Ø Colector impulsión	Dimensiones			Peso [Kg]	Código
					Asp.	Imp.		A	B	C		
CKE 2 Multi 25 4	59	10	0,75	T22	1 1/4"	1 1/4"	2"	640	440	975	56	176452
CKE 2 Multi 25 5	74	10	0,92	T22	1 1/4"	1 1/4"	2"	640	440	994	57	176744
CKE 2 Multi 35 4	55	21	1,1	T22	1 1/2"	1 1/4"	2"	640	464	1022	66	176753
CKE 2 Multi 35 5	67	21	1,5	T22	1 1/2"	1 1/4"	2"	640	464	1045	72	176754
CKE 2 Multi 35 6	83	21	2,2	T22	1 1/2"	1 1/4"	2"	640	464	1071	73	176755
CKE 2 Multi 35 8	110	21	3	T55	1 1/2"	1 1/4"	2"	640	500	1120	87	176756
CKE 2 Multi 35 10	138	21	4	T55	1 1/2"	1 1/4"	2"	640	500	1170	106	176757
CKE 2 Multi 55 4	51	36	2,2	T22	1 1/2"	1 1/4"	3"	640	500	1127	79	176758
CKE 2 Multi 55 6	79	36	3	T55	1 1/2"	1 1/4"	3"	640	533	1206	97	176759
CKE 2 Multi 55 7	93	36	4	T55	1 1/2"	1 1/4"	3"	640	533	1250	106	176760

Modelo	Ø Colector	Ø Válvulas	Ø Bridas	Código
Kit aspiración para CKE 2 Multi 25	2"	1 1/4"	1 1/4"	199701
Kit aspiración para CKE 2 Multi 35	2"	1 1/2"	1 1/2"	199702
Kit aspiración para CKE 2 Multi 55	3"	1 1/2"	1 1/2"	199703

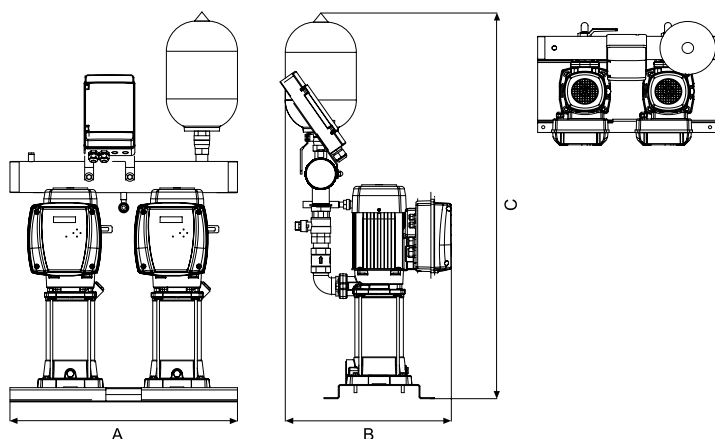
Equipo de presión automático con velocidad variable para el suministro de agua

Aplicaciones

Bombeo automático de aguas limpias para uso doméstico, industrial, agrícola y jardinería.
Presión de trabajo regulable.

Materiales

Multi y VE:

Cuerpo bomba e impulsores en AISI 304.
Eje bomba en AISI 420.
Difusores en tecnopolímero.
Aspiración e impulsión en fundición con tratamiento cataforesis.
Cierre mecánico.
Carcasa motor en aluminio.
Juntas en NBR/EPDM.

Multi VS:

Cuerpo bomba, aspiración, impulsión, difusores e impulsores en AISI 304.
Cierre mecánico.
Carcasa motor en aluminio.
Juntas en FPM.

Colectores: AISI 304.

Válvulas y conexiones: Latón.

Equipamiento incluido

Bomba (x3).
Speedrive V2 (x3).
Colector impulsión.
Modelo ASP con colector aspiración.
Cuadro de control y maniobra.
Válvulas.
Conexiones.
Válvulas de retención.
Tanque hidroneumático (20l).

Doble transductor ¡Novedad!

Base metálica.

Motor

Asíncrono 2 polos.
Protección IPX5.
Aislamiento clase F.
Servicio continuo.

Rango de uso

Temperatura máxima del agua
CKE con Multi y VE 40 °C.
CKE con Multi VS 120 °C.

Funciones y protecciones

Trabajo en seco con rearme automático.
Transductor de seguridad incluido para garantizar el funcionamiento del equipo en caso de fallo del principal.
Sobrecorriente y cortocircuito con rearme automático.
Tensión de alimentación con rearme automático.
Sobretensión interna con rearme automático.
Derivación a tierra y error de fase del motor.
Error de comunicación.

Funcionamiento

Velocidad autorregulable para mantener la presión y caudal constantes que la vivienda, edificio o instalación demandan en cada momento.



Set completo



Plug&Play



Ultrasilenciosa



Presión constante



Máximo confort hidráulico



Uso residencial, comercial y agrícola

> Para otras series no dude en contactar con **nuestro servicio de ingeniería de aplicaciones** y le ayudaremos en su elección.

* Colector de aspiración no incluido. Disponible como accesorio.

CKE 3 Multi



Tabla de características, dimensión y peso

Modelo	Altura máxima [m]	Caudal máximo [m³/h]	P2 [kW]	Speedrive V2	Ø Bomba		Ø Colector impulsión	Dimensiones			Peso [Kg]	Código 3-400V
					Asp.	Imp.		A	B	C		
CKE 3 Multi 35 4	55	31,5	1,1	T22	1 1/2"	1 1/4"	3"	900	464	1044	99	176742
CKE 3 Multi 35 5	67	31,5	1,5	T22	1 1/2"	1 1/4"	3"	900	464	1067	107	176743
CKE 3 Multi 35 6	83	31,5	2,2	T22	1 1/2"	1 1/4"	3"	900	464	1093	109	176453
CKE 3 Multi 35 8	110	31,5	3	T55	1 1/2"	1 1/4"	3"	900	500	1142	130	176745
CKE 3 Multi 35 10	138	31,5	4	T55	1 1/2"	1 1/4"	3"	900	500	1170	151	176746
CKE 3 Multi 55 4	51	54	2,2	T22	1 1/2"	1 1/4"	3"	900	500	1149	118	176748
CKE 3 Multi 55 6	79	54	3	T55	1 1/2"	1 1/4"	3"	900	533	1228	144	176749
CKE 3 Multi 55 7	93	54	4	T55	1 1/2"	1 1/4"	3"	900	533	1272	157	176750

Modelo	Ø Colector	Ø Válvulas	Ø Bridas	Código
Kit aspiración para CKE 3 Multi 35 y Multi 55	3"	1 1/2"	1 1/2"	205223

Equipo de presión automático con velocidad variable para el suministro de agua

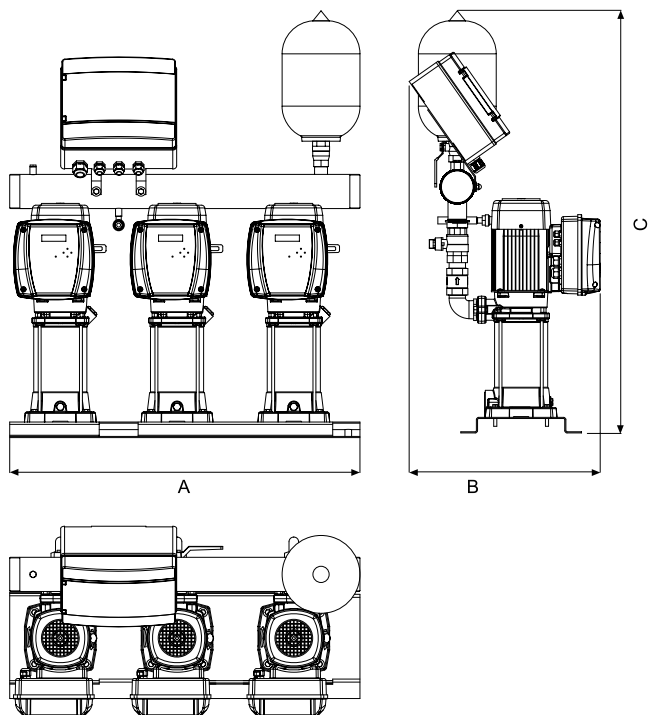
Aplicaciones

Bombeo automático de aguas limpias para uso doméstico, industrial, agrícola y jardinería.
Presión de trabajo regulable.

Materiales

Multi y VE:

Cuerpo bomba e impulsores en AISI 304.

Eje bomba en AISI 420.

Difusores en tecnopolímero.

Aspiración e impulsión en fundición con tratamiento cataforesis.

Cierre mecánico.

Carcasa motor en aluminio.

Juntas en NBR/EPDM.

Multi VS:

Cuerpo bomba, aspiración, impulsión, difusores e impulsores en AISI 304.

Cierre mecánico.

Carcasa motor en aluminio.

Juntas en FPM.

Colectores: AISI 304.

Válvulas y conexiones: Latón.

Equipamiento incluido

Bomba (x4).

Speedrive V2 (x4).

Colector impulsión.

Modelo ASP con colector aspiración.

Cuadro de control y maniobra.

Válvulas.

Conexiones.

Válvulas de retención.

Tanque hidroneumático (20l).

Doble transductor ¡Novedad!

Base metálica.

Motor

Asíncrono 2 polos.

Protección IPX5.

Aislamiento clase F.

Servicio continuo.

Rango de uso

Temperatura máxima del agua

CKE con Multi y VE 40 °C.

CKE con Multi VS 120 °C.

Funciones y protecciones

Trabajo en seco con rearme automático.

Transductor de seguridad incluido para garantizar el funcionamiento del equipo en caso de fallo del principal.

Sobrecorriente y cortocircuito con rearme automático.

Tensión de alimentación con rearme automático.

Sobretensión interna con rearme automático.

Derivación a tierra y error de fase del motor.

Error de comunicación.

Funcionamiento

Velocidad autorregulable para mantener la presión y caudal constantes que la vivienda, edificio o instalación demandan en cada momento.



Set completo



Plug&Play



Ultrasilenciosa



Presión constante



Máximo confort hidráulico



Uso residencial, comercial y agrícola



> Para otras series no dude en contactar con **nuestro servicio de ingeniería de aplicaciones** y le ayudaremos en su elección.

* Colector de aspiración no incluido. Disponible como accesorio.

CKE 4 Multi



Tabla de características, dimensión y peso

Modelo	Altura máxima [m]	Caudal máximo [m³/h]	P2 [kW]	Speedrive V2	Ø Bomba		Ø Colector impulsión	Dimensiones			Peso [Kg]	Código 3~400V
					Asp.	Imp.		A	B	C		
CKE 4 Multi 35 4	55	42	1,1	T22	1 1/2"	1 1/4"	3"	1160	464	1044	131	176775
CKE 4 Multi 35 5	67	42	1,5	T22	1 1/2"	1 1/4"	3"	1160	464	1067	142	176776
CKE 4 Multi 35 6	83	42	2,2	T22	1 1/2"	1 1/4"	3"	1160	464	1093	144	176777
CKE 4 Multi 35 8	110	42	3	T55	1 1/2"	1 1/4"	3"	1160	500	1142	172	176778
CKE 4 Multi 35 10	138	42	4	T55	1 1/2"	1 1/4"	4"	1160	500	1170	198	202199
CKE 4 Multi 55 4	51	72	2,2	T22	1 1/2"	1 1/4"	4"	1160	500	1149	156	176781
CKE 4 Multi 55 6	79	72	3	T55	1 1/2"	1 1/4"	4"	1160	533	1228	191	176782
CKE 4 Multi 55 7	93	72	4	T55	1 1/2"	1 1/4"	4"	1160	533	1272	208	173508

Modelo	Ø Colector	Ø Válvulas	Ø Bridas	Código
Kit aspiración para CKE 4 Multi 35	3"	1 1/2"	1 1/2"	207305
Kit aspiración para CKE 4 Multi 55	4"	1 1/2"	1 1/2"	207306

Equipos contra incendios de acuerdo con la norma UNE 23500:2021 – 6.4 Abastecimiento sencillo

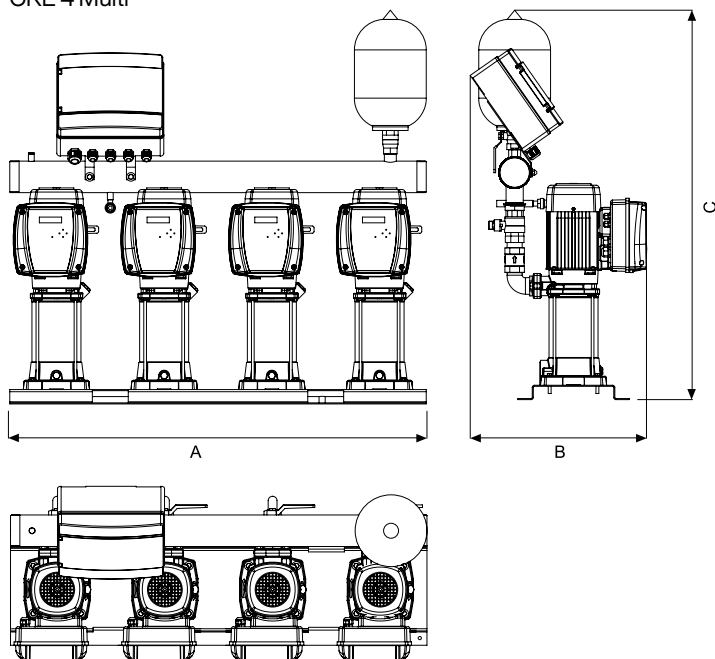
Forma constructiva

Bomba principal monobloc en ejecución vertical para BIES de Ø 25 mm bajo normativa **UNE 23500:2021**. Párrafo 6.4 Abastecimiento sencillo.

Bomba jockey monobloc en ejecución vertical para mantener la presión en el sistema.

Motor eléctrico

Asíncrono 2 polos. Protección IPX5. Aislamiento clase F. Servicio continuo.

Colector y válvulas

Colector de impulsión incluido. Válvula de retención y válvula de cierre.

Instrumentación

Sensor de presión para el arranque de la bomba principal y otra para el arranque de la bomba jockey.

Manómetro de fondo de escala adecuado a la presión máxima del equipo. Colector de instrumentos con válvula de aislamiento para favorecer las operaciones de mantenimiento,

válvula de retención y válvula de desagüe para prueba de Presostatos. Válvula de seguridad regulable. Incluye acumulador hidroneumático.

Cuadro eléctrico

Armario metálico de color rojo RAL 3000. De acuerdo con las exigencias y modos de operación establecidos en la norma **UNE 23500:2021**. Cableado y probado. Un cuadro eléctrico de control y maniobra por bomba de servicio. El control de la bomba jockey se incluye con la bomba de servicio eléctrica.

Accesorios opcionales

Circuito de pruebas con caudalímetro.

NOTAS PARA LA INSTALACIÓN

La norma **UNE 23500:2021** establece condiciones de instalación en cuanto a los tipos de abastecimiento, a las fuentes de agua, a los sistemas de impulsión, a la red general de suministro de agua, a las pruebas y ensayos de recepción y a la documentación que el instalador y los fabricantes de equipos deben

entregar para la legalización de la instalación de acuerdo con esa norma. Los equipos de la serie F21 de ESPA están fabricados de acuerdo con las prescripciones de la norma.



> Para otras series no dude en contactar con **nuestro servicio de ingeniería de aplicaciones** y le ayudaremos en su elección.

* Otras configuraciones y puntos de trabajo, consultar con el departamento técnico comercial.

Tabla de características técnicas y dimensiones

Modelo	Caudal nominal Q [m³/h]	Presión nominal P [m.c.a.]	Bomba Jockey			Bomba Principal			Código
			Modelo	P2 [kW]	P2 [HP]	Modelo	P2 [kW]	P2 [HP]	
F21 E 12-50	12	50	MULTI 25 5	0,9	1,25	MULTI 55 6	3	4	224119
F21 E 12-60	12	60	MULTI 25 5	0,9	1,25	MULTI 55 7	4	5,5	217133

Colector de pruebas con caudalímetro

Modelo	Descripción	Ø Colector	Caudal nominal [m³/h]	Código
ECO 2	Colector de prueba con caudalímetro de lectura directa	2"	12	158886

KIT COLECTOR DE PRUEBAS SERIE "ECO"

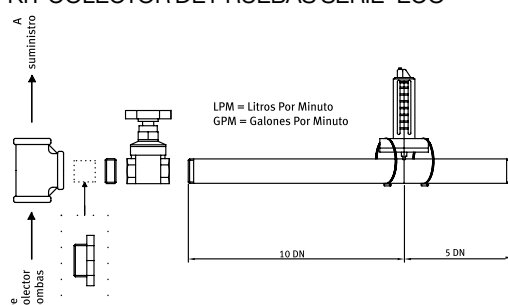

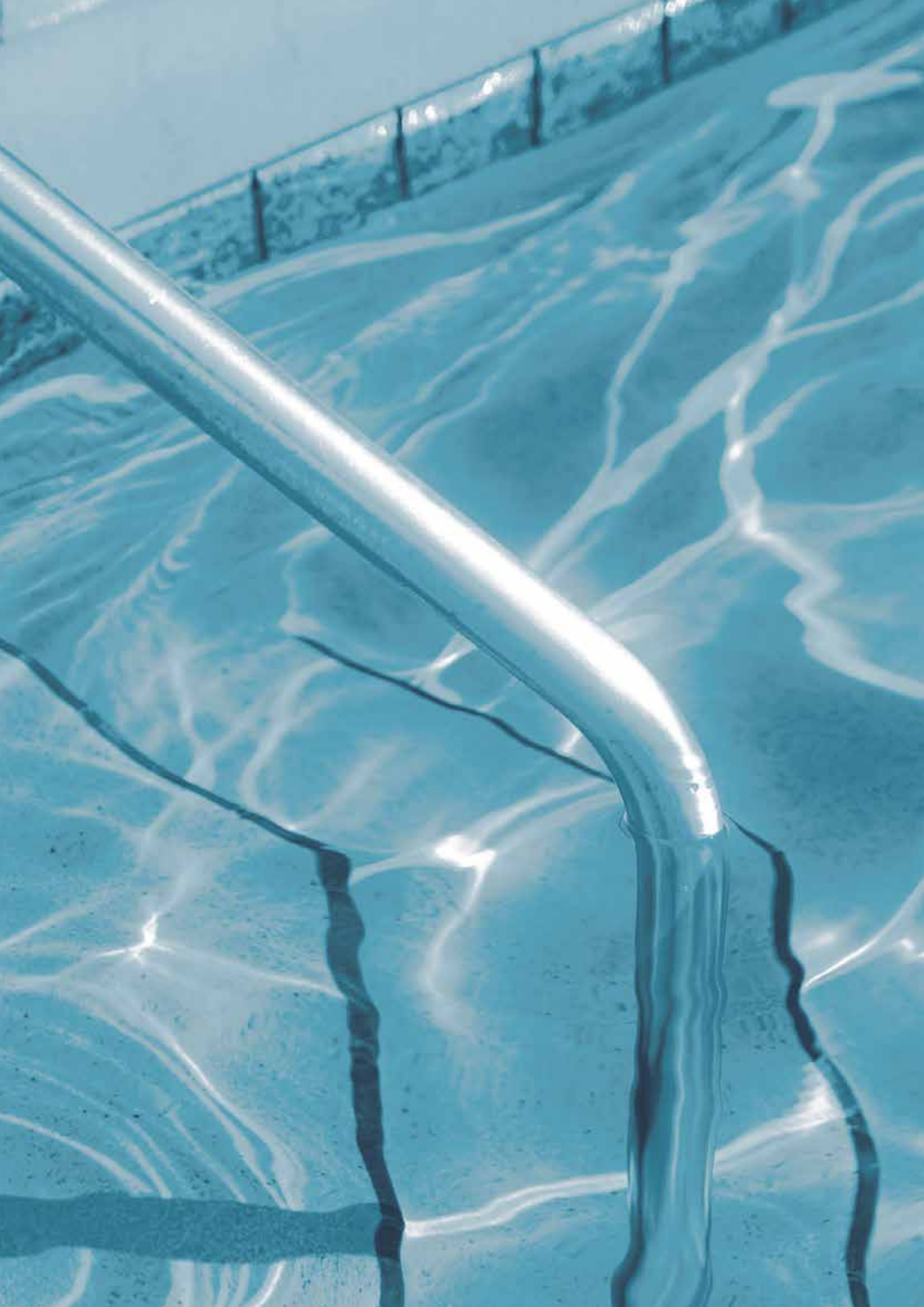

Recirculación

Agua en
movimiento
continuo,
sin complica-
ciones

La calidad del agua solo se
obtiene con la combinación de
bombas y filtros profesionales y
de alto rendimiento.

Nox 75/100/150 **Recirculación**



Bomba centrífuga monoetapa para recirculación y filtración del agua

Aplicaciones

Recirculación y filtración del agua para piscinas medianas.
Silenciosa.
Autoaspirante hasta 4m.

Materiales

Cuerpo bomba, impulsor, difusor, aspiración e impulsión en tecnopolímero.
Eje bomba en AISI 431.
Cierre mecánico.
Carcasa motor en aluminio.
Juntas en NBR/EPDM.

Equipamiento

2m de cable con enchufe tipo F.
Uniones incluidas 50mm.

Motor

Asíncrono 2 polos.
Protección IPX5.
Aislamiento clase F.
Protección térmica incorporada.
Servicio continuo.

Rango de uso

Temperatura máxima del agua 40 °C.
Compatible con agua salada hasta 7 g/l.



Silenciosa



Fácil mantenimiento



Con cable y enchufe



Caudal hasta 22 m³/h

Tabla de características

Modelo	I [A]	P1 [kW]	P2		c [μF]	l/min m ³ /h	40	80	120	160	215	265	325	400	Código
	1~ 230V	1~	[kW]	[HP]			16	2,4	4,8	7,2	9,6	12,9	15,9	19,5	
Nox 75 15	5,5	1,2	0,55	0,75	16	nca	15,2	15	14,5	13,1	9,9	6	-	-	203184
Nox 100 18	6,2	1,4	0,75	1	16		16,9	16,5	16	15	12,9	10	5,9	-	203185
Nox 150 22	7,1	1,6	1,1	1,5	30		18,6	18,2	17,7	16,9	15,1	13	10	5,1	203186

Curvas de funcionamiento a 2900 rpm

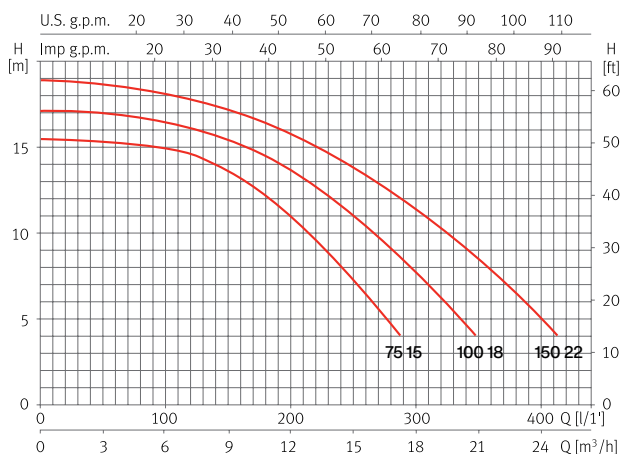

Dimensión y peso

Modelo	A	B	C	D	E/G	F	H	I	J	K	Kg
Nox 75	495	211	170	225	Ø50	225	238	159	Ø9	319	10,2
Nox 100	495	211	170	225	Ø50	225	238	159	Ø9	319	10,9
Nox 150	495	211	170	225	Ø50	225	238	159	Ø9	319	13,5

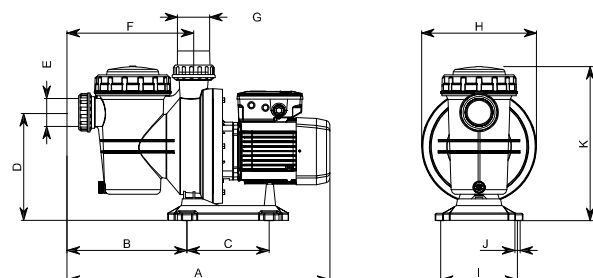

Bomba centrífuga monoetapa para recirculación y filtración del agua diseñada para mercado de reposición.

Aplicaciones

Bomba para piscinas pequeñas y medianas, especialmente diseñada para el mercado de reposición. Dimensiones ajustables gracias a las conexiones telescópicas y a la base regulable, permitiendo adaptarla a diferentes instalaciones existentes con bombas de otras marcas.

Materiales

Cuerpo y tapa bomba, rodete y difusor en tecnopolímero.
Eje bomba en AISI 431.
Componentes metálicos del sello mecánico en AISI 316.
Carcasa motor en aluminio.
Juntas en NBR/EPDM.

Equipamiento

Conectores a tubería Ø63.
Adaptadores a tubería Ø50.
Pies elevadores, desde 10 hasta 80mm.
Sin cable.

Motor

Asíncrono 2 polos.
Protección IPX5.
Aislamiento clase F.
Versión monofásica con protección térmica incorporada.
Servicio continuo (S1).

Rango de uso

Temperatura máxima del agua 40 °C.
Compatible con agua salada hasta 7 g/l.



Silenciosa



Caudal hasta 22 m³/h



Adaptable altura y posición



Fácil intercambio



Sistema telescópico patentado

Tabla de características

Modelo	I [A]			P1 [kW]		P2		c [µF]	Código	
	1-230V	3~230V	3~400V	1~	3~	[kW]	[HP]		1-230V	3~230V/400V
Repospool	6	3,8	2,2	1,4	1,2	0,75	1	16	222556	222552

Curvas de funcionamiento a 2900 rpm

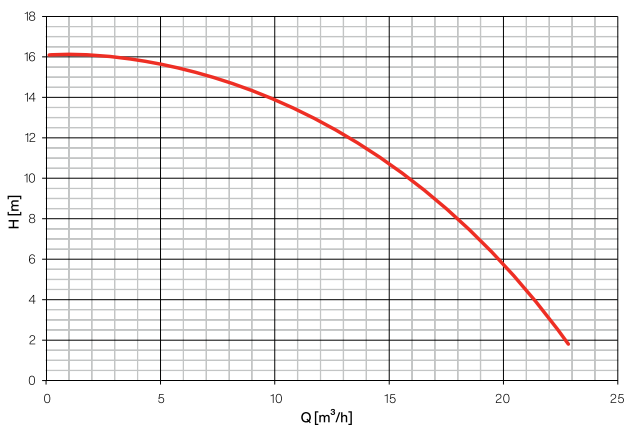

Dimensión y peso

Modelo	A		B		C		D		Ex		Kg
	Min.	Max.	Min.	Max.	Min.	Max.	Min.	Max.	Min.	Max.	
Repospool	185	268	258	474	0	85	243	374	45	177	11,5

Dimensiones

Máxima extensión:

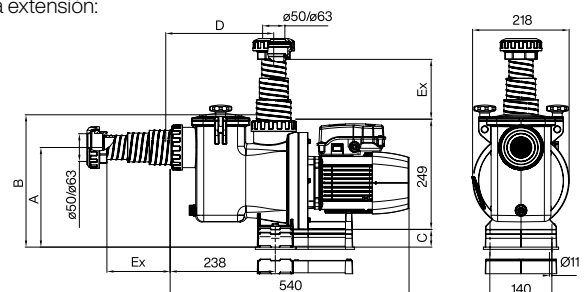

Mínima extensión:

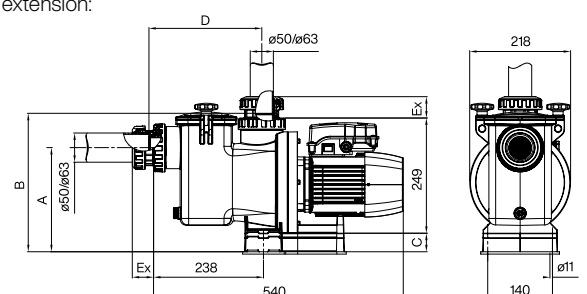

Repospool plus **Recirculación**



Bomba centrífuga monoetapa para recirculación y filtración del agua diseñada para el mercado de reposición.

Aplicaciones

Bomba para piscinas pequeñas y medianas, especialmente diseñada para el mercado de reposición. Dimensiones ajustables gracias a las conexiones telescópicas y a la base regulable, permitiendo adaptarla a diferentes instalaciones existentes con bombas de otras marcas.

Materiales

Cuerpo y tapa bomba, rodete y difusor en tecnopolímero.
Eje bomba en AISI 431.
Componentes metálicos del sello mecánico en AISI 316.
Carcasa motor en aluminio.
Juntas en NBR/EPDM.

Equipamiento

Conectores a tubería Ø63.
Adaptadores a tubería Ø50.
Pies elevadores, desde 10 hasta 80mm.
2m de cable con enchufe tipo F.

Motor

Asíncrono 2 polos.
Protección IPX5.
Aislamiento clase F.
Motor protegido electrónicamente contra sobrecargas.
Servicio continuo (S1).

Rango de uso

Temperatura máxima del agua 40 °C.
Compatible con agua salada hasta 7 g/l.

Funcionamiento

Variación de la velocidad para adaptarse a los ciclos de trabajo de la piscina.



- Caudal hasta 22 m³/h
- Ahorro energético
- Adaptable altura y posición
- Velocidad variable
- Fácil intercambio

Tabla de características

Modelo	Velocidad	I [A]	P1 [kW]	P2		Código
		1~ 230V	1~	[kW]	[HP]	1-230V
Repospool plus	Alta	7,6	1,1	0,75	1	222557
	Media	3	0,4			
	Baja	1,2	0,16			

Curvas de funcionamiento a 2900 rpm

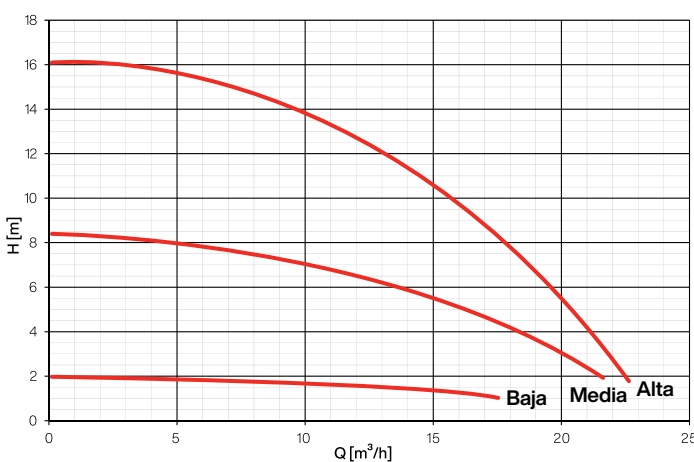

Dimensión y peso

Modelo	A		B		C		D		Ex		Kg
	Min.	Max.	Min.	Max.	Min.	Max.	Min.	Max.	Min.	Max.	
Repospool plus	185	268	258	474	0	85	243	374	45	177	12,8

Máxima extensión:

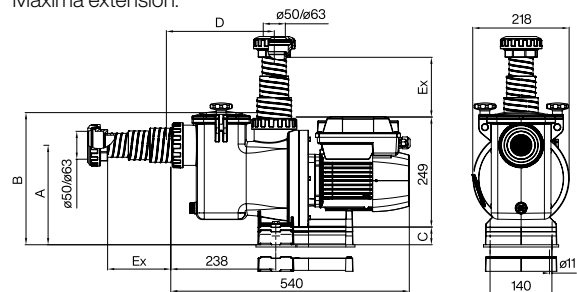

Mínima extensión:

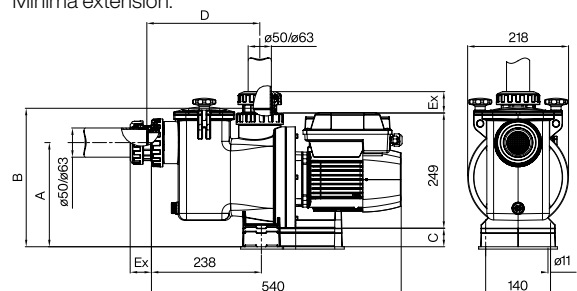



Mantén la piscina siempre a punto **para disfrutarla cada segundo**

La calidad del agua solo se garantiza con la combinación adecuada de bombas y filtros profesionales de alto rendimiento. Instala ESPA y olvídate de todo lo demás.



Evacuación

Se ocupan del trabajo sucio

Drenaje de aguas residuales con
máxima rapidez y seguridad,
adaptado a cualquier entorno.

Bomba portátil sumergible para aguas residuales

Aplicaciones

Evacuación, trasvase y vaciado de aguas residuales y vaciado de piscinas.

Materiales

Bomba en tecnopolímero.
Eje bomba en AISI 420.
Impulsor en tecnopolímero.
Doble juego de retenes.
Juntas en NBR/EPDM.
Modelo H con partes internas en AISI 316.

Equipamiento

Interruptor de nivel y 10m de cable con enchufe tipo F.
Condensador interno.

¡NOVEDAD!

Válvula de retención incluida.

Conexiones:

VIGILA 200: rúcord acanalado D25

VIGILA 350 y 500: rúcord acanalado D30

D30

Motor

Asíncrono 2 polos.
Protección IPX8.
Aislamiento clase F.
Servicio continuo.
Protección térmica incorporada.

Rango de uso

Temperatura máxima del agua 40 °C.
Paso máximo de sólidos Ø 10mm.
Inmersión máxima 2m.



Fácil uso



Caudal hasta 260 l/min

Tabla de características

Modelo	I [A]	P1 [kW]	P2		c [µF]	l/min m³/h	20	40	80	120	160	200	240	260	Código	
	1~ 230V	1~	[kW]	[HP]			1,2	2,4	4,8	7,2	9,6	12	14,4	15,6	1-230V	1-230V (Modelo H)
Vigila 200	1,8	0,38	0,25	0,33	8	5,6	5,3	4,5	2,8	-	-	-	-	-	105776	105779
Vigila 350	2,7	0,55	0,5	0,7	10	7,2	7	6,5	5,5	4	2	-	-	-	105781	105784
Vigila 500	3,7	0,85	0,6	0,8	10	10,4	10	9	8	6,8	5	3	1,8	-	105787	105790

Curvas de funcionamiento a 2900 rpm

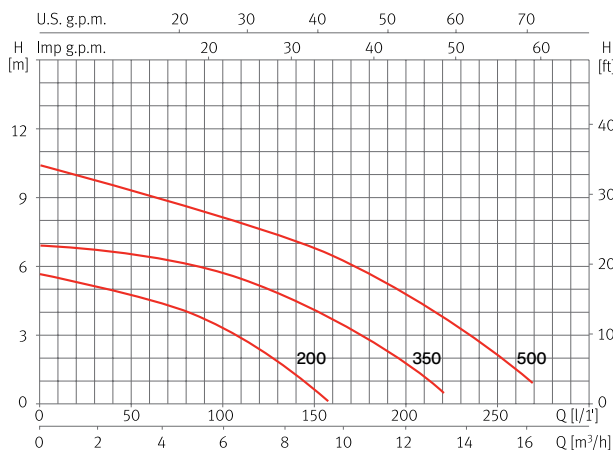

Dimensión y peso

Modelo	A	B	C	D	E	F	G	H	Kg
Vigila 200	392	320	353	72	1 1/4"	214	291	201	4,5
Vigila 350	444	372	405	124	1 1/4"	214	291	201	6,7
Vigila 500	444	372	405	124	1 1/4"	214	291	201	7,1

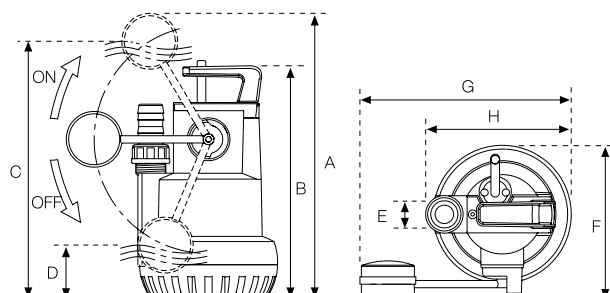

Bomba portátil sumergible para aguas residuales con sólidos en suspensión, sistema vortex

Aplicaciones

Evacuación, trasvase y vaciado de aguas residuales con sólidos en suspensión.

Materiales

Bomba en tecnopolímero.
Eje bomba en AISI 420.
Impulsor en tecnopolímero.
Doble juego de retenes.
Juntas en NBR/EPDM.
Modelo H con partes internas en AISI 316.

Equipamiento

Interruptor de nivel y 10m de cable con enchufe tipo F.
Condensador interno.

Motor

Asíncrono 2 polos.
Protección IPX8.
Aislamiento clase F.
Servicio continuo.
Protección térmica incorporada.

Rango de uso

Temperatura máxima del agua 40 °C.
Paso máximo de sólidos Ø 25mm.
Inmersión máxima 4m.



Paso de sólidos



Fácil uso



Caudal hasta 240 l/min

Tabla de características

Modelo	I [A]	P1 [kW]	P2		c [µF]	l/min	25	50	75	100	125	150	190	240	Código	
	1~230V	1~	[kW]	[HP]			m³/h	1,5	3,0	4,5	6,0	7,5	9,0	11,4	14,4	1-230V
Vigilex 300	2,5	0,6	0,5	0,7	10	mca	5,7	5,2	4,6	3,8	3,2	2,3	1	-	105796	134347
Vigilex 600	3,3	0,8	0,6	0,8	10		7,5	7	6,3	5,6	5	4,3	3	1	105800	134348

Curvas de funcionamiento a 2900 rpm

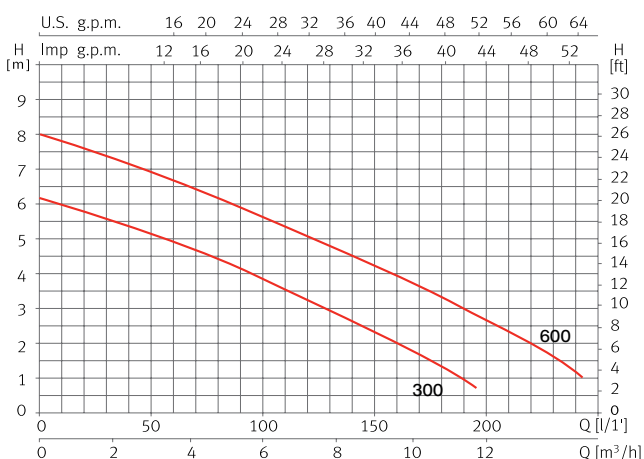

Dimensión y peso

Modelo	A	B	C	D	E	F	Kg
Vigilex 300	380	362	1 1/4"	214	410	201	4,5
Vigilex 600	380	362	1 1/4"	214	410	201	6,7

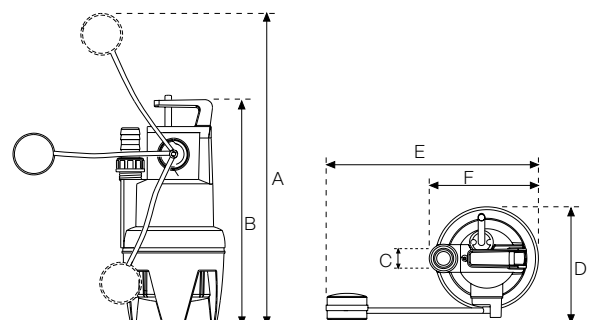

Bomba sumergible para aguas residuales con sólidos en suspensión, sistema triturador

Aplicaciones

Evacuación, trasvase y vaciado de aguas residuales con sólidos en suspensión.

Materiales

Cuerpo bomba en AISI 304.
Eje bomba en AISI 420.
Aspiración e impulsión en fundición.
Impulsor en tecnopolímero reforzado con acero.
Cuchilla en acero inoxidable.
Cierre mecánico.
Juntas en NBR/EPDM.

Equipamiento

Interruptor de nivel y 10m de cable con enchufe tipo F.
Condensador interno.

Motor

Asíncrono 2 polos.
Protección IPX8.
Aislamiento clase F.
Servicio continuo.
Protección térmica incorporada.

Rango de uso

Temperatura máxima del agua 40 °C.
Inmersión máxima 7m.



Trituradora



Caudal hasta 150 l/min

Tabla de características

Modelo	I [A]	P1 [kW]	P2		C [μF]	l/min	15	30	50	65	80	100	115	135	Código
	1~230V	1~	[kW]	[HP]		m³/h	0,9	1,8	3,0	3,2	4,8	6,0	6,9	8,1	
Vigicor	5,4	1,2	0,9	1,2	16	mca	21	19,1	17,1	15,5	14	11,4	9,4	6,5	97798

Curva de funcionamiento a 2900 rpm

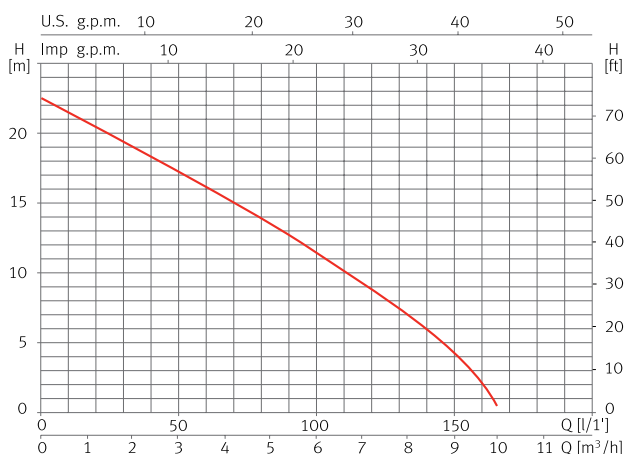

Dimensión y peso

Modelo	A	B	C	D	E	F	G	Kg
Vigicor	396	471	148	151	57	191	1 1/4"	15,5

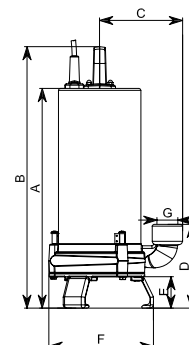

Bomba sumergible para aguas residuales

Aplicaciones

Evacuación, trasvase y vaciado de aguas residuales.

Materiales

Cuerpo bomba en AISI 304.
Eje bomba en AISI 420.
Impulsor en tecnopolímero.
Aspiración e impulsión en fundición.
Doble cierre mecánico.
Juntas en NBR/EPDM.

Equipamiento

Interruptor de nivel y 10m de cable con enchufe tipo F.
Condensador externo con caja condensador incluida.

Motor

Asíncrono 2 polos.
Protección IPX8.
Servicio continuo.
Aislamiento clase F.
Protección térmica incorporada.

Rango de uso

Temperatura máxima del agua 40 °C.
Paso máximo de sólidos Ø 7mm.
Inmersión máxima 7m.



Caja con condensador externo



Muy compacta



Muy fiable



Caudal hasta 320 l/min

Tabla de características

Modelo	I [A]	P1 [kW]	P2		c [µF]	l/min	25	50	100	150	200	250	300	320	Código
	1~ 230V	1~	[kW]	[HP]			m³/h	1,5	3,0	6,0	9,0	12	15	18	
Drain 100	3,1	0,7	0,75	1	12	mca	9,2	9,1	8,7	7,8	6	4	2	1	96601

Curva de funcionamiento a 2900 rpm

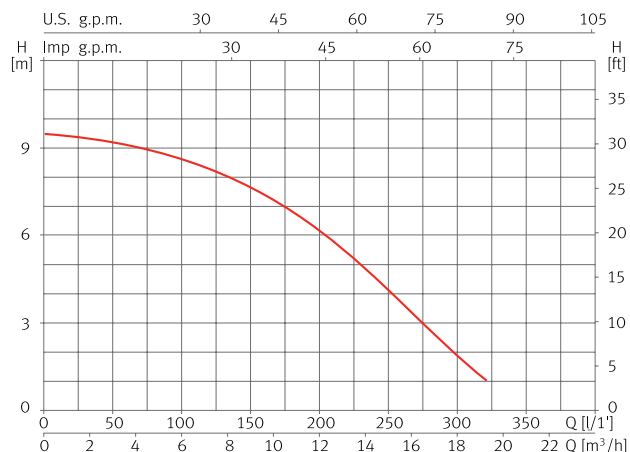

Dimensión y peso

Modelo	A	B	C	Kg
Drain 100	122	392	1 ^{1/4"}	10,5

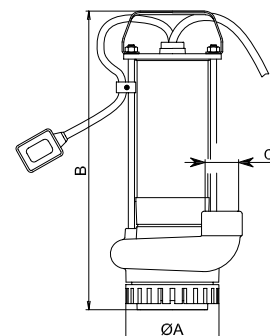

Drainex 100 **Evacuación | Drenaje**



Bomba sumergible para aguas residuales con sólidos en suspensión, sistema vortex

Aplicaciones

Evacuación, trasvase y vaciado de aguas residuales con sólidos en suspensión.

Materiales

Cuerpo bomba en AISI 304.
Eje bomba en AISI 420.
Impulsor en latón.
Aspiración e impulsión en fundición.
Doble cierre mecánico.
Juntas en NBR/EPDM.

Motor

Asíncrono 2 polos.
Protección IPX8.
Servicio continuo.
Aislamiento clase F.
Protección térmica incorporada.

Rango de uso

Temperatura máxima del agua 40 °C.
Paso máximo de sólidos Ø 35mm.
Inmersión máxima 7m.



Equipamiento

Interruptor de nivel y 10m de cable con enchufe tipo F.
Condensador externo con caja condensador incluida.



Turbina en latón



Paso de sólidos



Caja con condensador externo



Muy compacta



Muy fiable



Caudal hasta 280 l/min

Tabla de características

Modelo	I [A]	P1 [kW]	P2		c [µF]	l/min	25	50	100	125	150	200	250	280	Código
	1~230V	1~	[kW]	[HP]		m³/h	1,5	3,0	6,0	7,5	9,0	12	15	16,8	1~230V
Drainex 100	3,4	0,75	0,75	1	12	mca	7	6,7	5,9	5,5	5	3,7	2	1	96625

Curva de funcionamiento a 2900 rpm

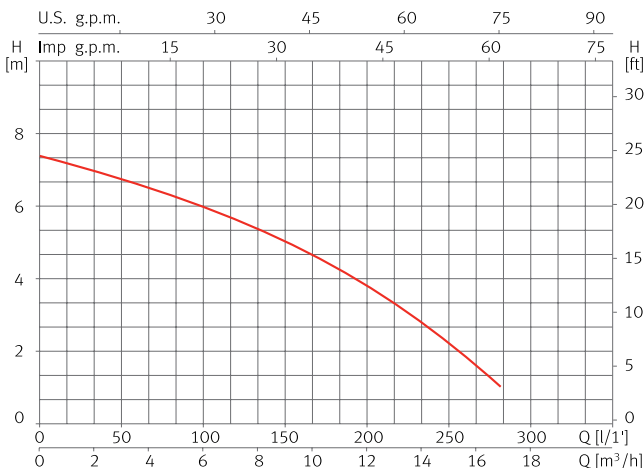

Dimensión y peso

Modelo	A	B	C	Kg
Drainex 100	138	407	1 ^{1/4"}	11

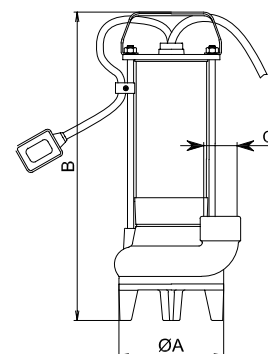

Bomba sumergible para aguas residuales con sólidos en suspensión, sistema vortex

Aplicaciones

Evacuación, trasvase y vaciado de aguas residuales con sólidos en suspensión.

Materiales

Bomba e impulsor en fundición.
Eje bomba en AISI 420.
Cierre mecánico.
Juntas en NBR/EPDM.

Equipamiento

Codo 90° incluido.
Modelo MA con interruptor de nivel y 10m de cable con enchufe tipo F.
Modelo M sin interruptor de nivel y 10m de cable con enchufe tipo F.
Modelo T sin interruptor de nivel y 10m de cable sin enchufe.
Condensador interno.

Motor

Asíncrono 2 polos.
Protección IPX8.
Servicio continuo.
Aislamiento clase F.
Versión monofásica con protección térmica incorporada.

Rango de uso

Temperatura máxima del agua 40 °C.
Paso máximo de sólidos Ø 45mm.
Inmersión máxima 7m.



Turbina en fundición



Paso de sólidos



Robusta



Caudal hasta 500 l/min

Tabla de características

Modelo	I [A]		P1 [kW]		P2		C [µF]	l/min m³/h	50	100	200	300	400	500	Código		
	1~230V	3~400V	1~	3~	[kW]	[HP]			3,0	6,0	12	18	24	30	1-230V (Modelo M)	1-230V (Modelo MA)	3-400V (Modelo T)
Drainex 200	5,2	2,3	1,1	1,1	0,9	1,2	16	noa	10,7	9,7	7,4	4,9	2,3	-	96652	96654	96648
Drainex 201	5,8	2,6	1,4	1,4	0,9	1,2	16		13,2	11,9	9,4	6,7	3,8	-	96664	96666	96662
Drainex 202	6,8	2,8	1,6	1,6	0,9	1,2	16		15,1	13,8	11,3	8,5	5,6	2,5	96674	96676	96672

Curvas de funcionamiento a 2900 rpm

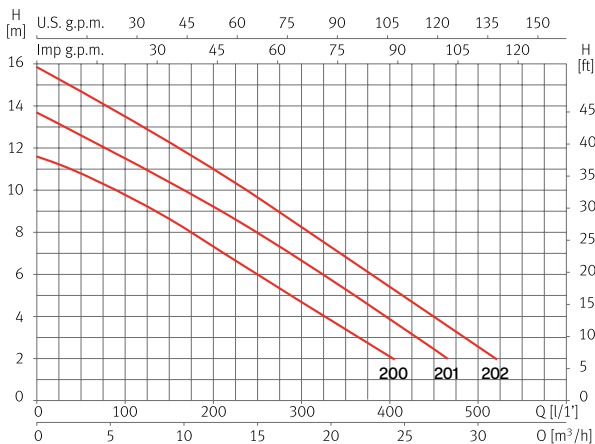

Dimensión y peso

Modelo	A	B	C	D	E	F	G	H	Kg
Drainex 200	430	338	219	110	62	95	2"	2"	25
Drainex 201	430	338	219	110	62	95	2"	2"	25
Drainex 202	430	338	219	110	62	95	2"	2"	25

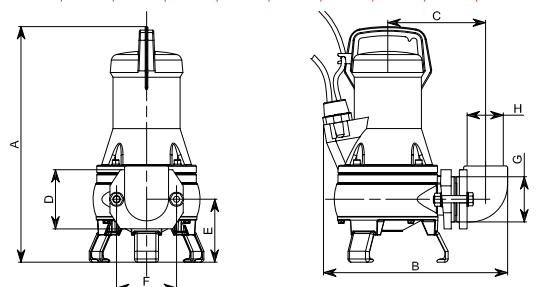

Dimensión versión estacionaria

A	B	C	D	E	F	G	H	I	J
388	353	119	168	60	112	2"	Ø25	94	196

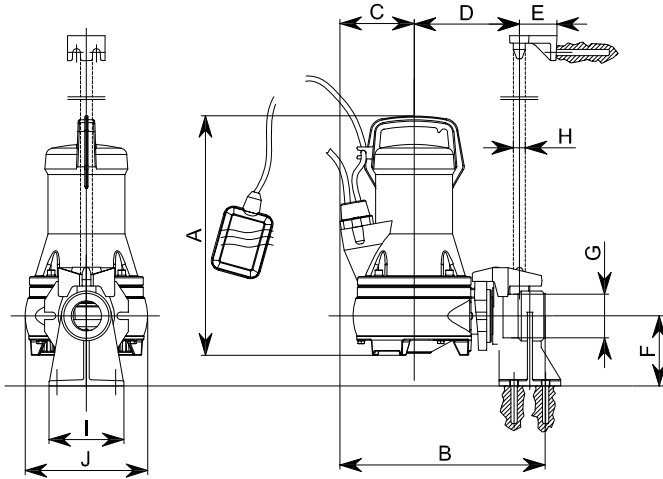

Kit instalación versión estacionaria para Drainex 200 / 201 / 202



Base soporte para anclaje automático



Brida de fijación



Anclaje superior tubo guía

Kit	Código
DR1	100527

Cuadros de protección y maniobra para sistemas de evacuación (Cuadro electro-mecánico)

Modelo bomba	Modelo cuadro (1 bomba)	Código		Modelo cuadro (2 bombas)	Código	
		1-230V	3-400V		1-230V	3-400V
Drainex 200 - 201 - 202	CDF1.4	159417	159429	CDAF2.4	174506	174500



CDF/CDAF

Cuadro Omnicontrol

1-230V y 3-400V (2 bombas)

Modelo	Rango Amperaje [A]	Código
Omnicontrol	1-13	222950



Bomba sumergible para aguas residuales con sólidos en suspensión, sistema vortex

Aplicaciones

Evacuación, trasvase y vaciado de aguas residuales con sólidos en suspensión.

Materiales

Bomba e impulsor en fundición.
Eje bomba en AISI 420.
Cierre mecánico.
Juntas en NBR/EPDM.

Equipamiento

Codo 90° incluido.
Modelo MA con interruptor de nivel y 10m de cable con enchufe tipo F.
Modelo M sin interruptor de nivel y 10m de cable con enchufe tipo F.
Modelo T sin interruptor de nivel y 10m de cable sin enchufe.
Condensador interno.

Motor

Asíncrono 2 polos.
Protección IPX8.
Servicio continuo.
Aislamiento clase F.
Versión monofásica con protección térmica incorporada.

Rango de uso

Temperatura máxima del agua 40 °C.
Paso máximo de sólidos Ø 60mm.
Inmersión máxima 7m.



Modelo MA



Modelo M/T



Turbina en fundición



Paso de sólidos



Robusta



Caudal hasta 650 l/min

Tabla de características

Modelo	I [A]		P1 [kW]		P2		C [μF]	l/min m³/h	50	100	200	400	500	650	Código		
	1~ 230V	3~ 400V	1~	3~	[kW]	[HP]			3,0	6,0	12	24	30	39	1~230V (Modelo M)	1~230V (Modelo MA)	3~400V (Modelo T)
Drainex 300	4,2	2,4	1,2	1,2	0,9	1,2	16	7,1	6,6	5,4	2,9	1,8	-	96684	96686	96682	
Drainex 301	4,7	2,7	1,5	1,5	0,9	1,2	16	9,2	8,5	7	4,1	2,8	-	96694	96696	96692	
Drainex 302	5,2	3	1,8	1,8	0,9	1,2	16	11	10,5	9	5,8	4,2	1,8	96704	96706	96702	

Curvas de funcionamiento a 2900 rpm

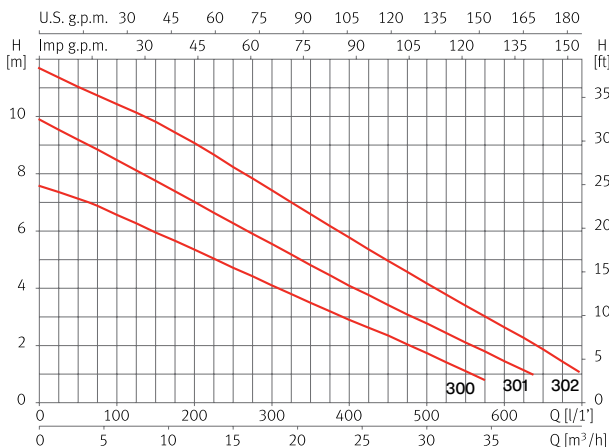

Dimensión y peso

Modelo	A	B	C	D	E	F	G/H	Kg
Drainex 300	455	373	213	62	101	110	2 ^{1/2} "	28
Drainex 301	455	373	213	62	101	110	2 ^{1/2} "	28
Drainex 302	455	373	213	62	101	110	2 ^{1/2} "	28

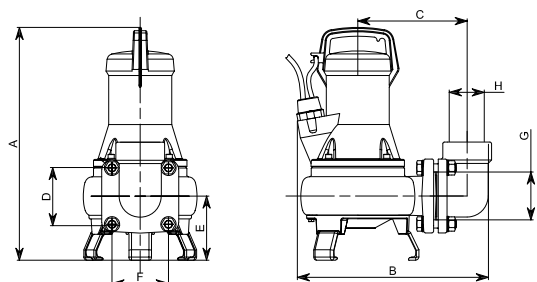

Dimensión versión estacionaria

A	B	C	D	E	F	G	H	I	J
405	441	108	246	92	132	2 1/2"	Ø42	40	222

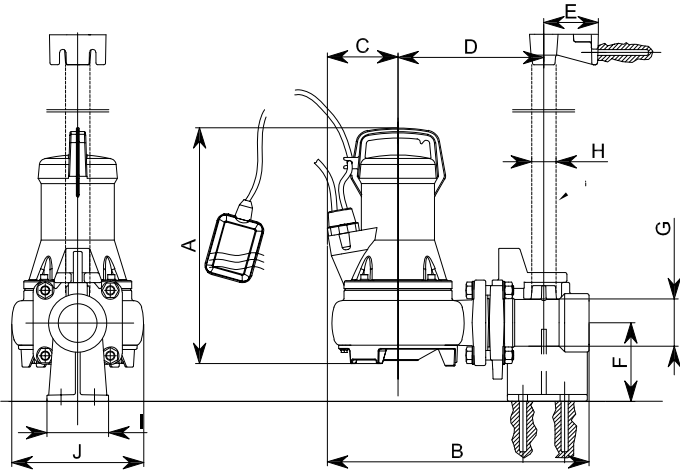

Kit instalación versión estacionaria para Drainex 300 / 301 / 302



Base soporte para anclaje automático



Brida de fijación



Anclaje superior tubo guía

Kit	Código
DR2	100528

Cuadros de protección y maniobra para sistemas de evacuación (Cuadro electro-mecánico)

Modelo bomba	Modelo cuadro (1 bomba)	Código		Modelo cuadro (2 bombas)	Código	
		1-230V	3-400V		1-230V	3-400V
Drainex 300 - 301 - 302	CDF1.4	159417	159429	CDAF2.4	174506	174500



CDF/CDAF

Cuadro Omnicontrol

1-230V y 3-400V (2 bombas)

Modelo	Rango Amperaje [A]	Código
Omnicontrol	1-13	222950



Drainex 400 **Evacuación | Drenaje**



Bomba sumergible para aguas residuales con sólidos en suspensión, sistema vortex

Aplicaciones

Evacuación, trasvase y vaciado de aguas residuales con sólidos en suspensión.

Materiales

Bomba e impulsor en fundición.
Eje bomba en AISI 420.
Cierre mecánico.
Juntas en NBR/EPDM.

Equipamiento

10m de cable sin enchufe.

Motor

Asíncrono 2 polos.
Protección IPX8.
Servicio continuo.
Aislamiento clase F.

Rango de uso

Temperatura máxima del agua 40 °C.
Paso máximo de sólidos Ø 45mm.
Inmersión máxima 7m.



Turbina en fundición



Paso de sólidos



Robusta



Caudal hasta 800 l/min

Tabla de características

Modelo	I [A]	P1 [kW]	P2		l/min	100	200	400	500	600	700	800	Código
	3~400V	3~	[kW]	[HP]									
Drainex 400	4,1	2,0	2,6	3,5	mca	15,9	14,1	9,7	7,2	4,4	-	-	137506
Drainex 401	4,6	2,5	2,6	3,5		18,8	17	12,6	10,1	7,3	4,4	-	137503
Drainex 402	5,5	3,2	2,6	3,5		21,5	19,5	15	12,4	9,7	6,8	3,8	129725

Curvas de funcionamiento a 2900 rpm

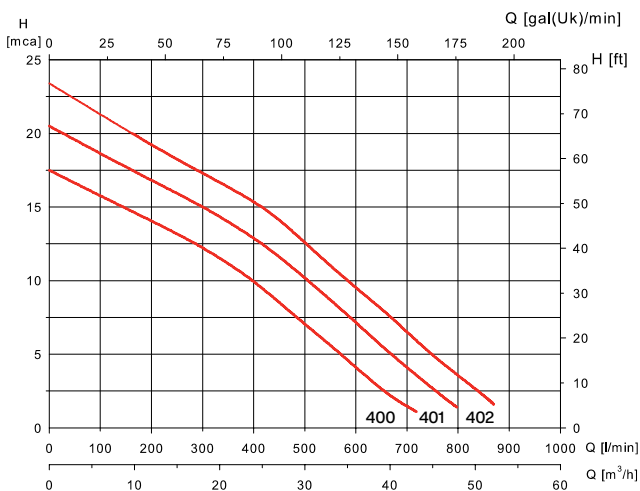

Dimensión y peso

Modelo	A	B	C	D	E	F	G	H/J	I	K	Kg
Drainex 400	537	408	238	124	110	134	188	110	135	50	45
Drainex 401	537	408	238	124	110	134	188	110	135	50	45
Drainex 402	537	408	238	124	110	134	188	110	135	50	45

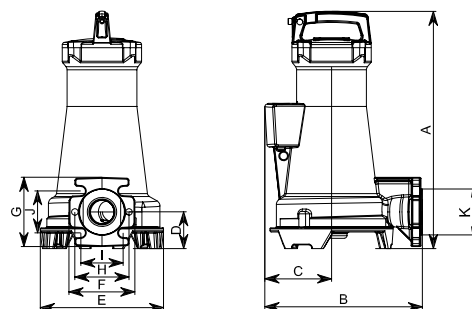

Dimensión versión estacionaria

A	B	C	D	E	F	G	H	I	J/K
562	589	136	257	62	244	231	165	102	251

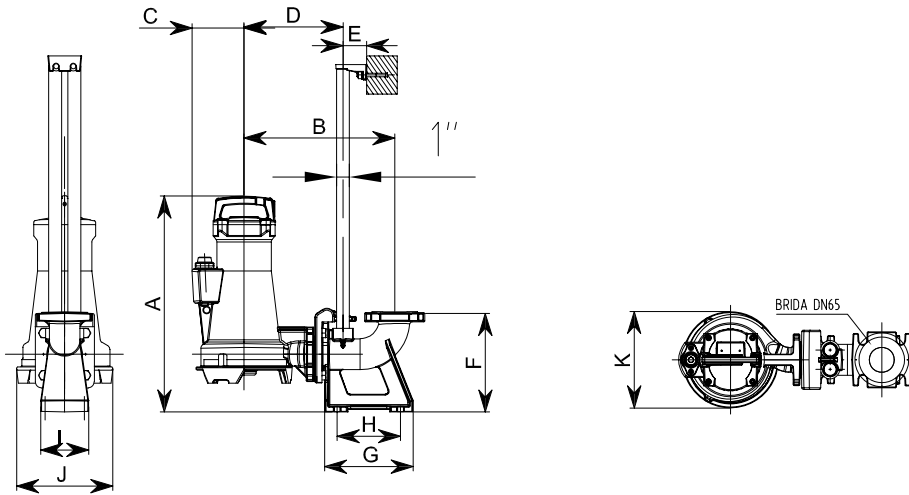

Kit instalación versión estacionaria para Drainex 400 / 401 / 402

DN65 (brida 65)

DEN 2501 PN16

ANSI 150 2"



Base soporte con codo para anclaje automático

Brida de fijación

Anclaje superior doble tubo guía

Codo 90° a 2"

Pies de inoxidable

Kit	Código
DR32	207381

Kit instalación versión portátil para Drainex 400 / 401 / 402

Kit	Código
DR6	132139

Cuadros de protección y maniobra para sistemas de evacuación (Cuadro electro-mecánico)

Modelo bomba	Modelo cuadro (1 bomba)	Código	Modelo cuadro (2 bombas)	Código
		3~400V		3~400V
Drainex 400 - 401 - 402	CDF1.4	159425	CDAF2.4	174501



CDF/CDAF

Cuadro Omnicontrol

1~230V y 3~400V (2 bombas)

Modelo	Rango Amperaje [A]	Código
Omnicontrol	1-13	222950



Drainex 500 **Evacuación | Drenaje**



Bomba sumergible para aguas residuales con sólidos en suspensión, sistema vortex

Aplicaciones

Evacuación, trasvase y vaciado de aguas residuales con sólidos en suspensión.

Materiales

Bomba e impulsor en fundición.
Eje bomba en AISI 420.
Cierre mecánico.
Juntas en NBR/EPDM.

Equipamiento

10m de cable sin enchufe.

Motor

Asíncrono 2 polos.
Protección IPX8.
Servicio continuo.
Aislamiento clase F.

Rango de uso

Temperatura máxima del agua 40 °C.
Paso máximo de sólidos Ø 45mm.
Inmersión máxima 7m.



Turbina en fundición



Paso de sólidos



Robusta



Caudal hasta 750 l/min

Tabla de características

Modelo	I [A]	P1 [kW]	P2		l/min	100	300	400	500	600	750	Código
	3~400V	3~	[kW]	[HP]	m³/h	6,0	18	24	30	36	45	3~400V
Drainex 500	6,6	3,8	3,7	5	mea	23,2	19,7	17,6	15,6	13	8,5	137507
Drainex 501	7,9	4,7	3,7	5		27,4	23,5	21,2	19,1	16,8	12	137504
Drainex 502	8,2	4,8	3,7	5		30,1	26,8	24,5	22,2	20	15,4	129726

Curvas de funcionamiento a 2900 rpm

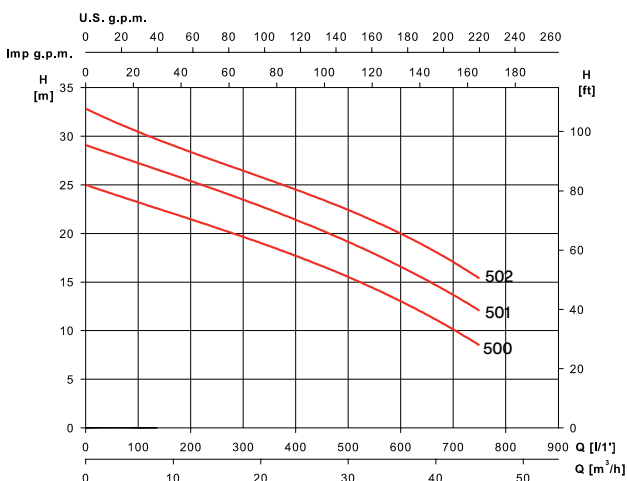

Dimensión y peso

Modelo	A	B	C	D	E	F	G	H	I/J	K	Kg
Drainex 500	575	412	139	186	256	134	140	110	88	50	55
Drainex 501	575	412	139	186	256	134	140	110	88	50	55
Drainex 502	575	412	139	186	256	134	140	110	88	50	55

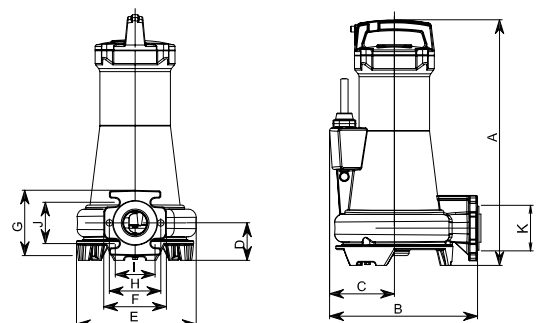

Kit instalación versión portátil para Drainex 500 / 501 / 502



Codo 90° a 2"



Pies de inoxidable

Kit	Código
DR6	132139

Cuadros de protección y maniobra para sistemas de evacuación (Cuadro electro-mecánico)

Modelo bomba	Modelo cuadro (1 bomba)	Código	Modelo cuadro (2 bombas)	Código
		3~400V		3~400V
Drainex 500	CDF1.4	164938	CDAF2.4	174501
Drainex 501	CDF1.4	159423	CDAF2.4	174501
Drainex 502	CDF1.4	159423	CDAF2.4	174501



CDF/CDAF

Cuadro Omnicontrol

1~230V y 3 ~400V (2 bombas)

Modelo	Rango Amperaje [A]	Código
Omnicontrol	1-13	222950



Bomba sumergible para aguas residuales con sólidos en suspensión, sistema vortex

Aplicaciones

Evacuación, trasvase y vaciado de aguas residuales con sólidos en suspensión.

Materiales

Bomba e impulsor en fundición.
Eje bomba en AISI 420.
Cierre mecánico.
Juntas en NBR/EPDM.

Equipamiento

10m de cable sin enchufe.

Motor

Asíncrono 2 polos.
Protección IPX8.
Servicio continuo.
Aislamiento clase F.

Rango de uso

Temperatura máxima del agua 40 °C.
Paso máximo de sólidos Ø 65mm.
Inmersión máxima 7m.



Turbina en fundición



Paso de sólidos



Robusta



Caudal hasta 1.200 l/min

Tabla de características

Modelo	I [A]	P1 [kW]	P2		l/min	200	400	600	800	1000	1200	1300	Código
	3~ 400V	3~	[kW]	[HP]									
Drainex 600	5,5	3	3,7	5	mea	14,8	13,3	10,4	6,3	3,4	-	-	137508
Drainex 601	6,4	3,7	3,7	5		18	16,3	14	9,8	6	3,1	-	137505

Curvas de funcionamiento a 2900 rpm

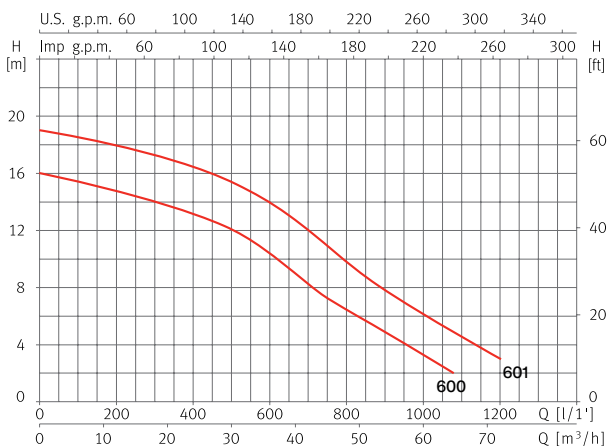

Dimensión y peso

Modelo	A	B	C	D	E	F	G	H	I/J	K	Kg
Drainex 600	616	458	272	136	254	110	144	150	110	65	60
Drainex 601	616	458	272	136	254	110	144	150	110	65	60

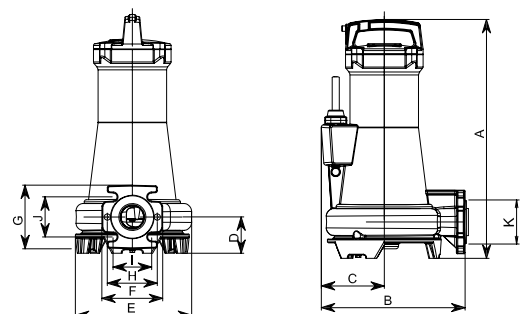

Dimensión versión estacionaria

A	B	C	D	E	F	G	H	I	J/K
630	419	319	257	62	260	231	165	102	125

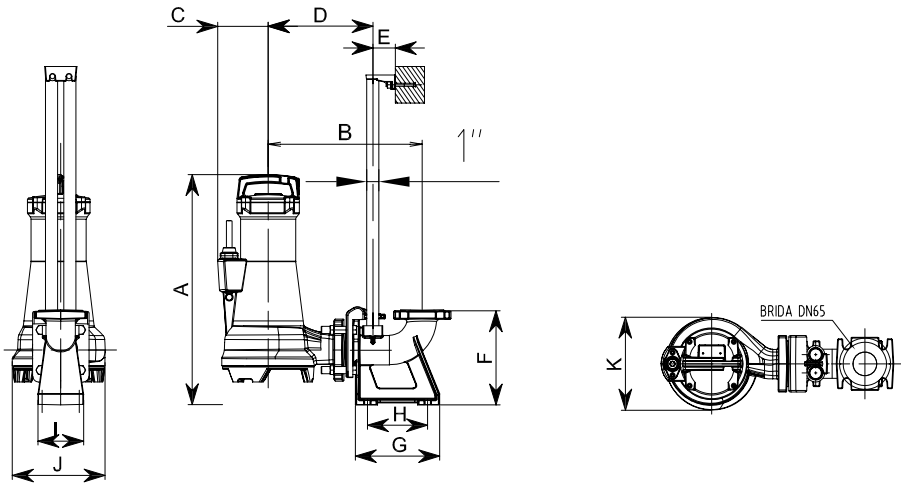

Kit instalación versión estacionaria para Drainex 600 / 601

DN65 (brida 65)

DEN 2501 PN16

ANSI 150 2 1/2"



Base soporte con codo para anclaje automático



Brida de fijación



Anclaje superior doble tubo guía



Codo 90° a 2 1/2"



Pies de inoxidable

Kit instalación versión portátil para Drainex 600 / 601

Kit	Código
DR4.2	207379

Kit	Código
DR7	132140

Cuadros de protección y maniobra para sistemas de evacuación (Cuadro electro-mecánico)

Modelo bomba	Modelo cuadro (1 bomba)	Código	Modelo cuadro (2 bombas)	Código
		3~400V		3~400V
Drainex 600	CDF1.4	159425	CDAF2.4	174501
Drainex 601	CDF1.4	159423	CDAF2.4	174501



CDF/CDAF

Cuadro Omnicontrol

1-230V y 3 ~400V (2 bombas)

Modelo	Rango Amperaje [A]	Código
Omnicontrol	1-13	222950



Electrobombas sumergibles con impulsor Monocanal

Aplicaciones

Aguas limpias, aguas residuales urbanas o industriales, aguas de lluvia, aguas de drenaje, aguas negras con sólidos.

Materiales

Totalmente fabricadas con fundición GG25, con impulsores de alto rendimiento, endurecidos y reforzados. Cierres mecánicos dobles en la mayoría de modelos con CSi/ cerámica en el lado bomba y grafito/ esteatita en el lado motor.

Equipamiento

Codo 90° incluido.
Modelo MA con interruptor de nivel y 10m de cable sin enchufe.
Modelo M/T sin interruptor de nivel y 10m de cable sin enchufe.
Condensador externo con caja condensador incluida.

Motor

Motor eléctrico, asíncrono, trifásico, con rotor en jaula de ardilla, aislamiento de clase F, sumergido con grado de protección IP 68. La protección de los motores debe ser provista por el usuario (ver cuadros de protección y maniobra para aguas residuales).

Rango de uso

Temperatura máxima líquido: 40 °C.
El líquido bombeado puede contener cuerpos sólidos en suspensión cuyo tamaño no debe ser superior al paso libre en la parte hidráulica.
Profundidad de inmersión máxima: 20 m.
PH del líquido a elevar: 6 ÷ 10. Variación de la tensión de alimentación: 400 V ± 10%.
Desequilibrio máximo permitido en la corriente absorbida: 5%.

Rodete Monocanal. Caracterizado por su buena seguridad contra atascos, ancho paso de sólidos, buena resistencia al desgaste, reducida acción mecánica sobre el fluido, elevado rendimiento hidráulico. Particularmente idóneo para aguas claras, aguas cargadas con cuerpos sólidos y filamentosos, aguas de cloaca, aguas negras y fangos. Reducidas vibraciones gracias al rodete equilibrado dinámicamente.

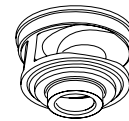

Fabricadas con fundición GG25



Motor eléctrico



Temperatura máxima líquido: 40 °C



Profundidad de inmersión máxima: 20 m.

Guía bomba y accesorios disponibles (kit de descenso, kit pie, codo manguera, codo brida, cuadros)

Modelo Monocanal	KW	HP	1400V [A]	1690V [A]	rpm	ACC. (Kit descenso) KDA	ACC. (Kit pie) KDP	ACC. Codo manguera KCG	ACC. Codo brida KCB	* Cuadro (1 bomba) CDF/CETF	* Cuadro (2 bombas) CDAF/CETAF
DCM2 65-40D-0020F	2,0	3,0	4,1	-	2850	KDA 65-65-2	-	KCG 65	KCB 65	CDF 12	CDAF 2.2
DCM2 65-40L-0038H	3,8	5,0	7,5	-	2850	KDA 65-65-2	KDP 80	KCG 65	KCB 65	CDF 14	CDAF 2.4
DCM2 65-40D-0048H	4,8	6,5	8,9	-	2850	KDA 65-65-2	KDP 80	KCG 65	KCB 65	CDF 15	CDAF 2.5
DCM4 80-76D-0021F	2,1	3,0	5,1	-	1450	KDA 80-80-2	-	KCG 80	KCB 80	CDF 14	CDAF 2.4
DCM4 80-80D-0046H	4,6	6,5	9,5	-	1450	KDA 80-80-2	KDP 100	KCG 80	KCB 80	CDF 15	CDAF 2.5
DCM4 150-100G-0075L	7,5	10,0	15,3	8,8	1450	KDA 150-150-2	KDP 150	KCG 150	KCB 150	CETF 1.7	CETAF 2.7
DCM4 150-100D-0105L	10,5	14,5	20,0	11,5	1450	KDA 150-150-2	KDP 150	KCG 150	KCB 150	CETF 1.11	CETAF 2.11
DCM4 150-100A-0125L	12,5	17,0	24,0	13,9	1450	KDA 150-150-2	KDP 150	KCG 150	KCB 150	CETF 1.15	CETAF 2.15

* Los cuadros de 1 bomba funcionan mediante la instalación de 3 boyas modelo F10 y los de 2 bombas con 4 boyas F10

> Para más información consultar nuestros catálogos técnicos en www.espa.com.

Bombas con impulsor monocanal 1450 rpm

Tabla de funcionamiento hidráulico

Modelo	I [A] 3- 400V	P2 [kW]	Acc. Kit de descenso y anclaje	Acc. Kit pie de apoyo	Cuadro 1 bomba	Cuadro 2 bombas	Ø [mm] paso sólidos	m³/h											Código
								0	28,8	36	54	72	90	108	126	144	162		
DCM4 80-80D-0046H	9,5	4,6	KDA 80-80-2	KDP 100	CDF14	CDAF24	80	mca	19,3	14,5	13,9	12,8	11,7	10,5	9,1	7,5	5,9	4,1	224492
								l/min	0	480	600	900	1200	1500	1800	2100	2400	2700	

Curva de funcionamiento

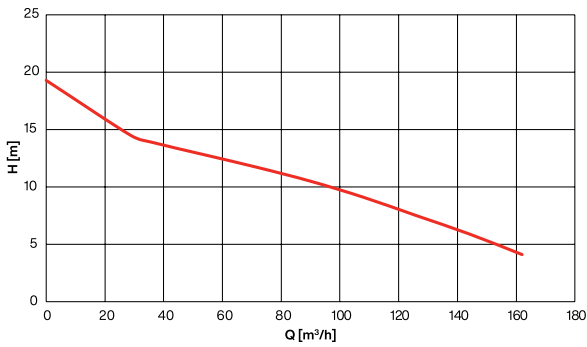

Dimensión y peso

Modelo	DN1	DN2	a1	fM	j5	K	I1	I2	I3	I5	L1min	Lmin	Kg
DCM4 80-80D-0046H	100	80	120,5	716,4	407	16	221	176	245	397	370	80	108



Tabla de funcionamiento hidráulico

Modelo	I [A] 3- 400V	I [A] 3- 690V	P2 [kW]	Acc. Kit de descenso y anclaje	Acc. Kit pie de apoyo	Cuadro 1 bomba	Cuadro 2 bombas	Ø [mm] paso sólidos	m³/h																Código
									0	54	72	90	108	126	144	162	180	216	252	288	324	360			
DCM4 150-100G-0075L	15,3	8,8	7,5	KDA 150-150-2	KDP 150	CETF17	CETAF27	100	mca	20,2	16	14,9	14,1	13,4	12,6	11,8	10,9	10	8,1	6,1					224493
DCM4 150-100D-0105L	20	11,5	10,5	KDA 150-150-2	KDP 150	CETF111	CETAF211	100		24,1	19	18,3	17,6	16,8	16	15,1	14,3	13,4	11,6	9,7	7,6	5,1			224494
DCM4 150-100A-0125L	24	13,9	12,5	KDA 150-150-2	KDP 150	CETF115	CETAF215	100		28,9	23	21,6	20,7	19,9	19,1	18,4	17,6	16,8	15	13	10,9	8,5	5,5		224495

Curva de funcionamiento

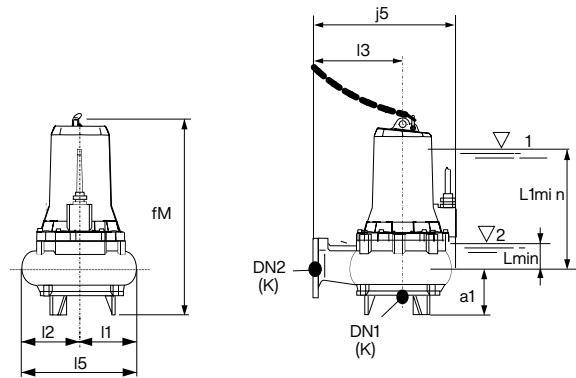
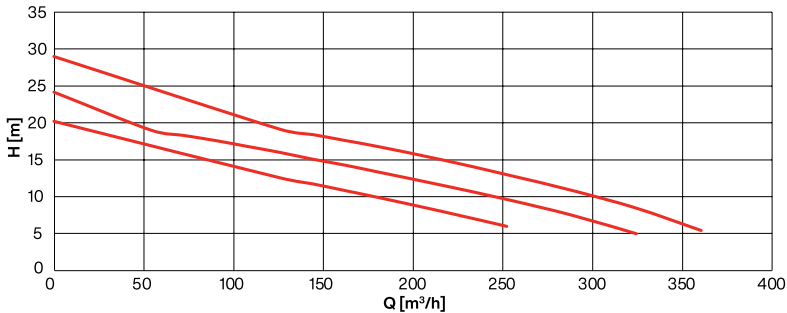

Dimensión y peso

Modelo	DN1	DN2	a1	fM	j5	K	I1	I2	I3	I5	L1min	Lmin	Kg
DCM4 150-100G-0075L	150	150	138	808	532	16	227	241	305	468	440	89	177
DCM4 150-100D-0105L	150	150	138	810,4	532	16	236	241	305	477	440	89	199,7
DCM4 150-100A-0125L	150	150	138	810,4	532	16	236,5	241	305	477,5	440	89	199,5

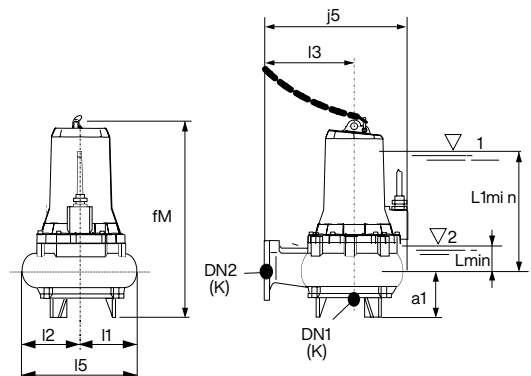

Electrobombas sumergibles con impulsor Monocanal

Aplicaciones

Aguas limpias, aguas residuales urbanas o industriales, aguas de lluvia, aguas de drenaje, aguas negras con sólidos y fibras.

Materiales

Totalmente fabricadas con fundición GG25, con impulsores de alto rendimiento, endurecidos y reforzados. Cierres mecánicos dobles en la mayoría de modelos con CSI/cerámica en el lado bomba y grafito/esteatita en el lado motor.

Motor

Motor eléctrico, asíncrono, trifásico, con rotor en jaula de ardilla, aislamiento de clase F (155 °C máx.), sumergido con grado de protección IP 68. La protección de los motores debe ser provista por el usuario (ver cuadros de protección y maniobra para aguas residuales).

Rango de uso

Temperatura máxima líquido: 40 °C. El líquido bombeado puede contener cuerpos sólidos en suspensión cuyo tamaño no debe ser superior al paso libre en la parte hidráulica. Profundidad de inmersión máxima: 20 m. PH del líquido a elevar: 6 ÷ 10. Variación de la tensión de alimentación: 400 V ± 10%. Desequilibrio máximo permitido en la corriente absorbida: 5%.

Rodete abierto retrasado

Caracterizado por su buena seguridad contra atascos, ancho paso de sólidos, buena resistencia al desgaste, gracias también a la ausencia de anillos de desgaste, versatilidad de empleo que compensa los rendimientos reducidos. Indicada para la elevación de aguas con elevado contenido de cuerpos sólidos y fibras largas, aguas negras con alto contenido de gas y fango.



Fabricadas con fundición GG25



Motor eléctrico



Temperatura máxima líquido: 40 °C



Profundidad de inmersión máxima: 20 m.

Guía bomba y accesorios disponibles (kit de descenso, kit pie, codo manguera, codo brida, cuadros)

Modelo Vortex	KW	HP	I 400V [A]	I 690V [A]	rpm	ACC. (Kit descenso) KDA	ACC. (Kit pie) KDP	ACC. Codo manguera KCG	ACC. Codo brida KCB	* Cuadro (1 bomba) CDF/CETF	* Cuadro (2 bombas) CDAF/CETAF
DCV4 80-80E-0037H	3,7	5,0	7,7		1450 rpm	KDA 80-80-2	KDP 80	KCG 80	KCB 80	CDF 1.4	CDAF 2.4
DCV4 80-80C-0046H	4,6	6,3	9,5		1450 rpm	KDA 80-80-2	KDP 80	KCG 80	KCB 80	CDF 1.5	CDAF 2.5
DCV6 100-100C-0040L	4,0	5,0	9,0		950 rpm	KDA 100-100-2A	KDP 100	KCG 100	KCB 100	CDF 1.5	CDAF 2.5
DCV4 100-100A-0058H	5,8	8,0	11,9	6,9	1450 rpm	KDA 100-100-2A	KDP 100	KCG 100	KCB 100	CETF 1.5	CETAF 2.5
DCV4 100-100E-0075L	7,5	10,0	15,3	8,8	1450 rpm	KDA 100-100-2A	KDP 100	KCG 100	KCB 100	CETF 1.7	CETAF 2.7
DCV4 100-100A-0125L	12,5	17,0	24,0	13,9	1450 rpm	KDA 100-100-2A	KDP 100	KCG 100	KCB 100	CETF 1.15	CETAF 2.15

* Los cuadros de 1 bomba funcionan mediante la instalación de 3 boyas modelo F10 y los de 2 bombas con 4 boyas F10

> Para más información consultar nuestros catálogos técnicos en www.espa.com.

Bombas con impulsor Vórtex 1450 rpm

Tabla de funcionamiento hidráulico

Modelo	I [A] 3~ 400V	P2 [kW]	Acc. Kit de descenso y anclaje	Acc. Kit pie de apoyo	Cuadro 1 bomba	Cuadro 2 bombas	Ø [mm] paso sólidos	m³/h												Código	
								0	2,9	3,6	7,2	14,4	21,5	28,8	36	54	72	90	108		
DCV4 80-80E-0037H	7,7	3,7	KDA 80-80-2	KDP 80	CDF1.4	CDAF2.4	80	l/min	0	48,33	60	120	240	358	480	600	900	1200	1500	1800	224496
DCV4 80-80C-0046H	9,5	4,6	KDA 80-80-2	KDP 80	CDF1.5	CDAF2.5	80	mca	15,7	15,5	15,5	15,2	14,6	14	13,4	12,7	11,1	9,4	7,6	5,7	224497

Curva de funcionamiento

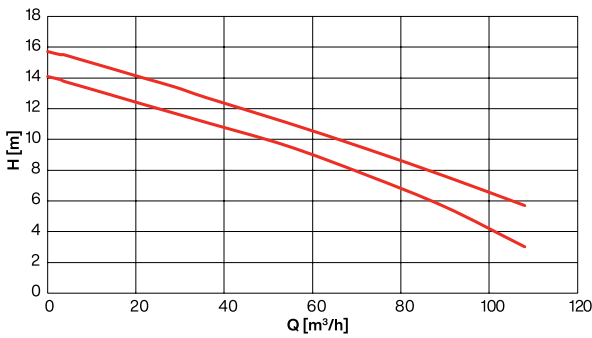

Dimensión y peso

Modelo	DN1	DN2	a1	fM	j5	K	I1	I2	I3	I5	L1min	Lmin	Kg
DCV4 80-80E-0037H	80	80	92	707,4	392	16	221	146	245	367	349	97	109,5
DCV4 80-80C-0046H	80	80	92	707,4	392	16	221	146	245	367	349	97	109,7

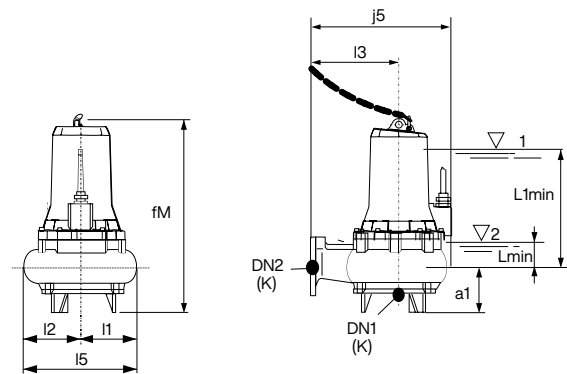

Bombas con impulsor Vórtex 950 rpm

Tabla de funcionamiento hidráulico

Modelo	I [A] 3~ 400V	P2 [kW]	Acc. Kit de descenso y anclaje	Acc. Kit pie de apoyo	Cuadro 1 bomba	Cuadro 2 bombas	Ø [mm] paso sólidos	m³/h												Código	
								0	7,2	14,4	21,5	28,8	36	54	72	90	108	126	144		
DCV6 100-100C-0040L	9	4	KDA 100-100-2A	KDP 100	CDF1.4	CDAF2.4	80	l/min	0	120	240	358	480	600	900	1200	1500	1800	2100	2400	224498
								mca	8,3	8,1	7,9	7,7	7,4	7,2	6,4	5,5	4,5	3,3	2,1	0,7	

Curva de funcionamiento a 2900 rpm

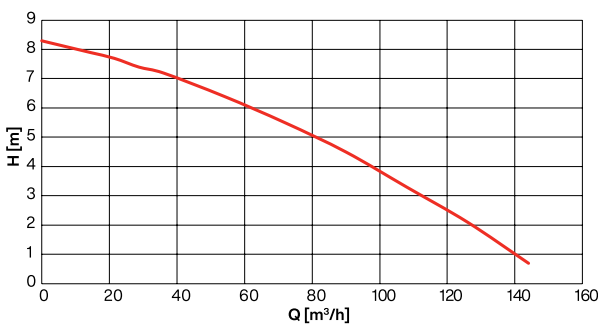

Dimensión y peso

Modelo	DN1	DN2	a1	fM	j5	K	I1	I2	I3	I5	L1min	Lmin	Kg
DCV6 100-100C-0040L	100	100	112	798	473	16	225,5	178,5	295	404	468	106	140,3

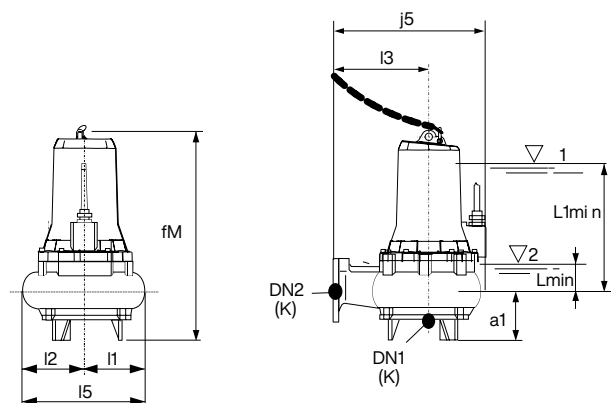

Bombas con impulsor Vórtex 1450 rpm

Tabla de funcionamiento hidráulico

Modelo	I [A] 3~ 400V	I [A] 3~ 690V	P2 [kW]	Acc. Kit de descenso y anclaje	Acc. Kit pie de apoyo	Cuadro 1 bomba	Cuadro 2 bombas	Ø [mm] paso sólidos	m³/h												Código			
									0	7,2	14,4	21,5	28,8	36	45	54	63	72	81	90		99	108	
DCV4 100-100A-0058H	11,9	6,9	5,8	KDA 100-100-2A	KDP 100	CETF17	CETAF27	100	mca	15	14,5	14,1	13,8	13,4	13,1	12,6	12,2	11,8	11,3	10,8	10,3	9,7	9,1	224499

Curva de funcionamiento

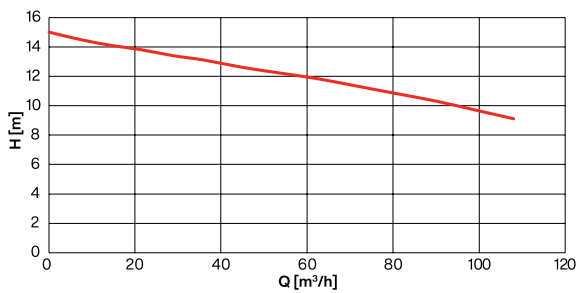

Dimensión y peso

Modelo	DN1	DN2	a1	fM	j5	K	I1	I2	I3	I5	Lmin	Lmin	Kg
DCV4 100-100A-0058H	100	100	112	737,4	434	16	221	171	263	392	361	106	121,2

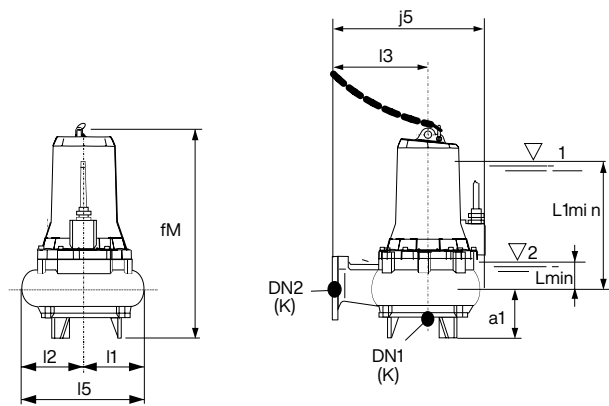

Bombas con impulsor Vórtex 1450 rpm

Tabla de funcionamiento hidráulico

Modelo	I [A] 3~ 400V	I [A] 3~ 690V	P2 [kW]	Acc. Kit de descenso y anclaje	Acc. Kit pie de apoyo	Cuadro 1 bomba	Cuadro 2 bombas	Ø [mm] paso sólidos	m³/h												Código		
									0	10,8	18	36	54	72	90	108	126	144	162	180		216	
DCV4 100-100E-0075L	15,3	8,8	7,5	KDA 100-100-2A	KDP 100	CETF17	CETAF27	100	mca	16,6	16,4	16,2	15,2	14	12,7	11,2	9,7	8,2	6,7	5,2	3	224500	
DCV4 100-100A-0125L	24,0	13,9	12,5	KDA 100-100-2A	KDP 100	CETF115	CETAF215	100	mca	23	22,4	22,1	21,1	20	18,9	17,7	16,5	15,3	13,9	12,6	11,1	7,9	224501

Curva de funcionamiento a 2900 rpm

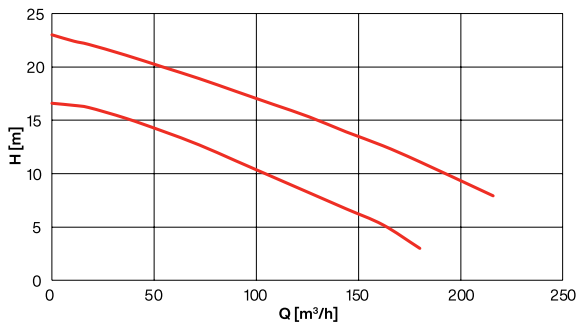

Dimensión y peso

Modelo	DN1	DN2	a1	fM	j5	K	I1	I2	I3	I5	Lmin	Lmin	Kg
DCV4 100-100E-0075L	100	100	112	798	473	16	225,5	178,5	295	404	468	106	149
DCV4 100-100A-0125L	100	100	112	800,4	473	16	236,5	178,5	295	415	468	106	175

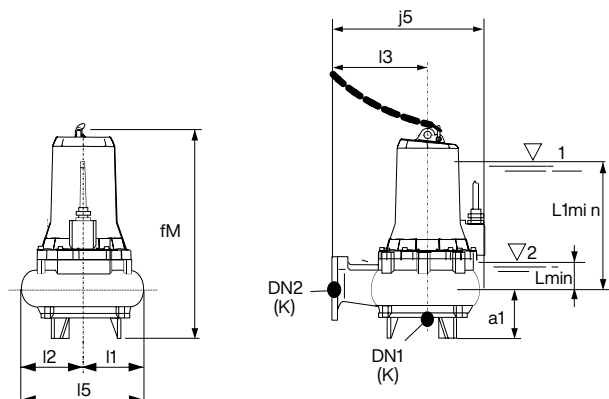

Kit de descenso y anclaje - KDA

Modelo	a3	AC1	AG1	B1	b2	d1	de1	E1	fG1	H1	h10	K1	n6	p1	y	PN	Código
KDA 65-65-2	130	12,5	35	220	102	2"	40	280	160	47	18	312,5	110	156	65	16	224527
KDA 80-80-2	130	12,5	35	220	102	2"	40	320	180	47	18	320	110	156	80	16	224528
KDA 100-100-2A	130	12,5	35	228	102	2"	48	350	200	49	18	338	135	186	100	16	224529
KDA 150-150-2	158	12,5	35	260	102	2"	75	435	235	59	19	403	194	214	150	16	224900

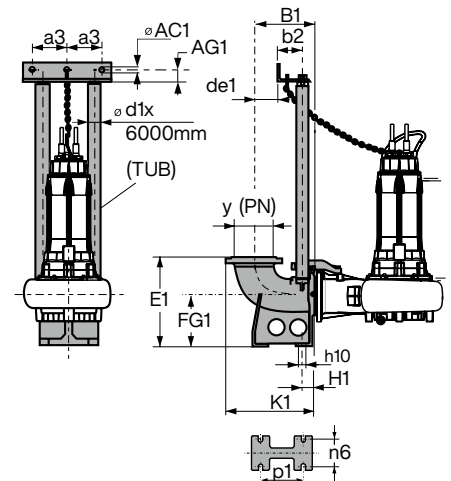

Instalación sumergida móvil y de emergencia con pie de apoyo (codo no incluido, ver accesorio codo en la página siguiente)

Modelo	BB1	DN3	HA1	lc1	u1	z1	Código
KDP 80	12	4	400	440	166	230	224530
KDP 100	14	4	600	650	180	350	224531
KDP 150	14	4	600	650	220	350	224532

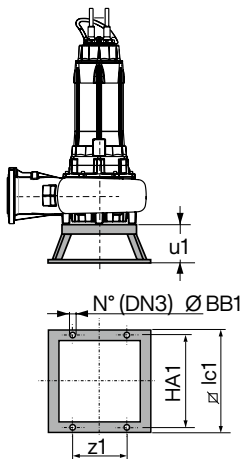

Codo para manguera KCG y codo para brida KCB

Codo Manguera	Código	Codo Manguera	Código
KDG 65	224533	KCB 65	224537
KCG 80	224534	KCB 80	224538
KCG 100	224535	KCB 100	224539
KCG 150	224536	KCB 150	224540

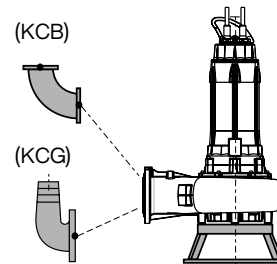

Cuadros eléctricos y boya F10

Modelo	Nº bombas	P2 [kW]	Rango I [A]	Nº Boyas F10	Arranque	Código
CDF 1.2	1	2	4 - 6,3	3	Directo	224541
CDF 1.4	1	4	6,3 - 10	3	Directo	224542
CDF 1.5	1	5	9 - 14	3	Directo	224543
CETF 1.5	1	5	9 - 14	3	Estrella/Triángulo	224544
CETF 1.7	1	7	13 - 18	3	Estrella/Triángulo	224545
CETF 1.11	1	11	20 - 25	3	Estrella/Triángulo	224546
CETF 1.15	1	15	24 - 32	3	Estrella/Triángulo	224547
CDAF 2.2	2	2	4 - 6,3	4	Directo	224548
CDAF 2.4	2	4	6,3 - 10	4	Directo	224549
CDAF 2.5	2	5	9 - 14	4	Directo	224550
CETAF 2.5	2	5	9 - 14	4	Estrella/Triángulo	224551
CETAF 2.7	2	7	13 - 18	4	Estrella/Triángulo	224552
CETAF 2.11	2	11	20 - 25	4	Estrella/Triángulo	224553
CETAF 2.15	2	15	24 - 32	4	Estrella/Triángulo	224554



Modelo	Longitud [m]	Código
F10	6	103219

Bomba sumergible para aguas residuales con sólidos en suspensión, sistema triturador

Aplicaciones

Evacuación, trasvase y vaciado de aguas residuales con sólidos en suspensión.

Materiales

Bomba e impulsor en fundición.
Cuchilla en acero.
Eje bomba en AISI 420.
Cierre mecánico.
Juntas en NBR/EPDM.

Equipamiento

Codo 90° incluido.
Modelo MA con interruptor de nivel y 10m de cable sin enchufe.
Modelo M/T sin interruptor de nivel y 10m de cable sin enchufe.
Condensador externo con caja condensador incluida.

Motor

Asíncrono 2 polos.
Protección IPX8.
Servicio continuo.
Aislamiento clase F.
Versión monofásica con protección térmica incorporada.

Rango de uso

Temperatura máxima del agua 40 °C.
Inmersión máxima 7m.



Modelo MA

Modelo M/T



Turbina en fundición



Trituradora



Robusta



Caudal hasta 250 l/min

Tabla de características

Modelo	I [A]		P1 [kW]		P2		c [μF]	l/min m³/h	25	50	100	150	200	250	Código	
	1~ 230V	3~ 400V	1~	3~	[kW]	[HP]			1~230V (Modelo MA)	3~400V (Modelo T)						
Draincor	6,4	2,6	1,4	1,4	0,9	1,2	16/50	mca	17	15	13	10	7	5	213498	96617

Curva de funcionamiento a 2900 rpm

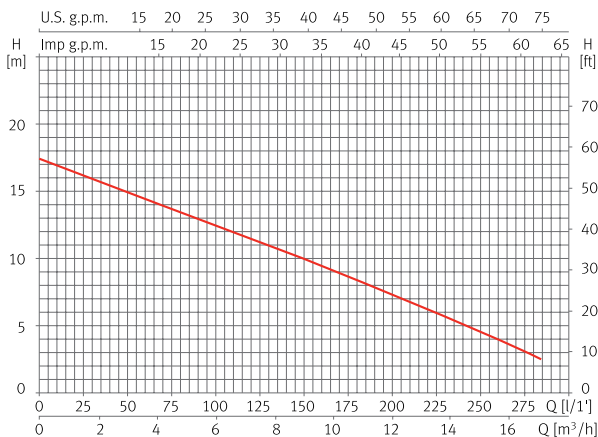

Dimensión y peso

Modelo	A	B	C	D	E	F	G	Kg
Draincor	437	338	219	110	95	110	2"	25

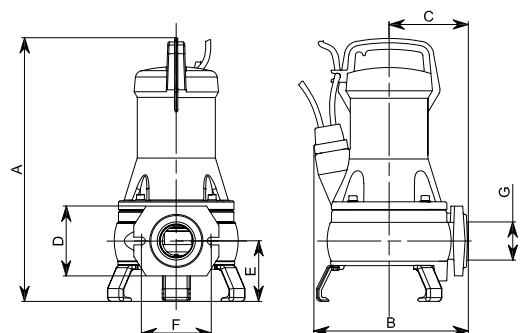

Dimensión versión estacionaria

A	B	C	D	E	F	G	H	I	J
388	353	110	168	60	112	2"	Ø25	94	120

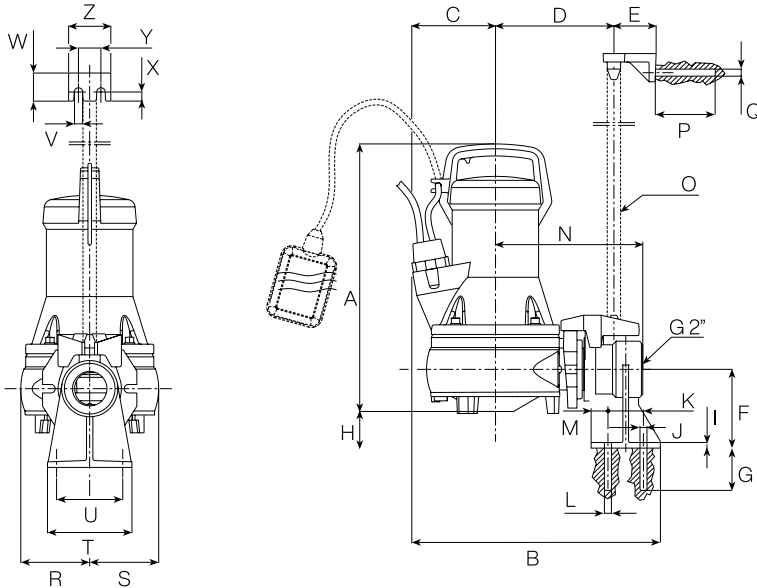

Kit instalación versión estacionaria para Draincor



Base soporte para anclaje automático



Brida de fijación



Anclaje superior tubo guía

Kit	Código
DR1	100527

Cuadros de protección y maniobra para sistemas de evacuación (Cuadro electro-mecánico)

Modelo bomba	Modelo cuadro (1 bomba)	Código		Modelo cuadro (2 bombas)	Código	
		1-230V	3-400V		1-230V	3-400V
Draincor	CDF1.4	159415	159429	CDAF2.4	174507	174500



CDF/CDAF

Cuadro Omnicontrol

1-230V y 3-400V (2 bombas)

Modelo	Rango Amperaje [A]	Código
Omnicontrol	1-13	222950



Equipo para aguas residuales con sólidos en suspensión, sistema vortex

Aplicaciones

Colección, almacenamiento y evacuación de aguas residuales con sólidos en suspensión. Para uso doméstico, industrial, agrícola y jardinería.

Materiales

Drainex 201:
Bomba e impulsor en fundición.
Eje bomba en AISI 420.
Cierre mecánico.
Juntas en NBR/EPDM.
Depósito: Polietileno.

Equipamiento

10m de cable con enchufe tipo F.
Condensador interno.
Cuadro de control y maniobra incluido.

Motor

Asíncrono 2 polos.
Protección IPX8.
Aislamiento clase F.
Servicio continuo.
Versión monofásica con protección térmica incorporada.

Rango de uso

Temperatura máxima del agua 40 °C.
Paso máximo de sólidos Ø 45mm.



Drainbox 300 1400

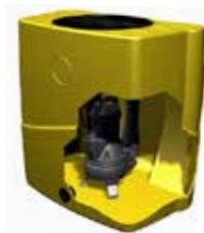

Drainbox 600 1400



Set completo



Paso de sólidos



Caudal hasta 800 l/min

Tabla de características

Modelo	I [A]		P1 [kW]		P2		Capacidad depósito [l]	Depósito conexión aspiración	Ø Impulsión bomba	Depósito conexión impulsión	Caudal máximo [l/min]	Código	
	1~ 230V	3~ 400V	1~	3~	[kW]	[HP]						1-230V	3-400V
Drainbox 300 1400 (Drainex 201)	6,6	2,6	1,4	1,4	0,9	1,2	300	DN 100	2"	Posición ajustable	400	148154	148155
Drainbox 600 1400 (Drainex 201)	2 x 6,6	2 x 2,6	2 x 1,4	2 x 1,4	2 x 0,9	2 x 1,2	600	2 x DN 100	2"		800	148156	148158

Curva de funcionamiento a 2900 rpm

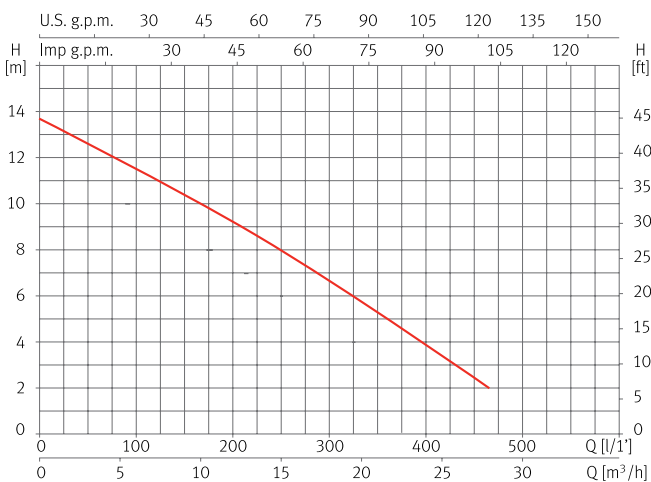

Dimensión y peso

Modelo	A	B	C	Kg
Drainbox 300 1400	770	760	615	55
Drainbox 600 1400	1230	760	615	110

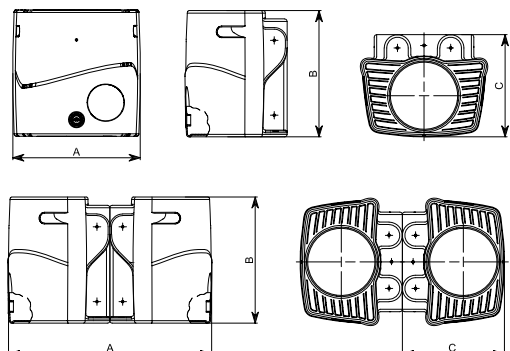

Accesorios



Accesorios



Cuadro de control y protección automático para bombas sumergibles

Modelo	Rango motor [HP]	Amperaje hasta [A]	Código
PROTEC ME/A	0,5 - 3	20	134310
PROTEC 1E/A	0,5 - 4	10	134308
PROTEC 2E/A	5,5 - 7,5	20	134309



CDF/CDAF

Cuadro de control y protección automático para bombas de drenaje

Modelo (1 bomba)	Rango amperaje [A]	Código		Modelo (2 bombas)	Rango amperaje [A]	Código	
		1-230V	3-400V			1-230V	3-400V
CDF 1.4	1,6 - 2,5	-	158041	CDAF 2.4	1 - 1,6	-	174498
CDF 1.4	2,5 - 4	159419	159429	CDAF 2.4	1,6 - 2,5	174504	174499
CDF 1.4	4 - 6,3	159417	159425	CDAF 2.4	2,5 - 4	174505	174500
CDF 1.4	5,5 - 8	159415	164938	CDAF 2.4	4 - 6,3	174506	174501
CDF 1.4	7 - 10	-	159423	CDAF 2.4	6 - 10	174506	174501



Interruptor de nivel para aguas residuales

Modelo	Longitud [m]	Código
F10	6	103219



Interruptor de nivel para pozos y depósitos

Modelo	Longitud [m]	Código
IN15	3	3533



Kit para prevenir el golpe de ariete

Modelo	Conexión	Código
Kit Press	rosca 1/4"	169961



Presostato

Modelo	Conexión	Ajuste	Código
PM/5G	rosca 1/4"	hasta 5 bar	188720



Cuadro Omnicontrol

1-230V y 3-400V (2 bombas)

Modelo	Rango Amperaje [A]	Código
Omnicontrol	1-13	222950

Información



Descubre toda la red de servicios técnicos de ESPA y encuentra el más cercano a ti



ANDALUCÍA

1 > ALMERÍA

GREGO SERVISAT

Pol. Ind. La Algaida, C/ Oviedo, 16
04740 Roquetas de Mar
Tel. 950 934 225
info@gregoservisat.es

OLIVARES DOMENE, S.L.

Avda. 28 de Febrero, 21
04800 Albox
Tel. 950 430 040 | Tel. 950 633 026
Fax. 950 633 295
info@olivaresdomene.com

TALLERES ELECTROMECANICOS OMEGA S.L.

Pol. Ind. Ciavieja, C/ Beitca, 40
04700 El Ejido
Tel. 950 571 152
miguel@talleresomega.es

2 > CÁDIZ

ELECTRICIDAD BAREA, S.L.

Urb. Doña Casilda, bloque 8
11204 Algeciras
Tel. 956 660 508 | Fax. 956 661 936
comercial@electricidadbarea.com

HIDRAPUERTO S.L.

Pol. Ind. Las Salinas C/ Oceano 19-5
11500 El Puerto de Santa María
Tel. 956 852 504
correo@hidrapuerto.com

3 > CÓRDOBA

BOBINADOS LAS QUEMADAS

C/ Finlandia, Parcela 106 B
14014 Córdoba
Tel. 957 083 862 | Fax. 957 082 927
administracion@
bobinadoslasquemadas.es

ELECTRICIDAD ALCALÁ-ZAMORA

C/ San Pedro Alcántara, 18
14800 Priego de Córdoba
Tel. 957 541 324 | Fax. 957 700 961
electricidadalcalazamora@gmail.com

4 > GRANADA

TALLERES ELECTRA

C/ Teófilo Gautier, 2
18015 Granada
Tel. 958 279 258 | Fax. 958 207 266
tallereselectragranada@gmail.com

TALLERES ELECTROMECÁNICOS LUPIAÑEZ

Pol. Ind. La Purísima
C/ Juncos s/n Aprt. Correos 3025 |
18006 Granada
Tel. 958 126 020 | Fax. 958 126 019
telsl@hotmail.com

5 > HUELVA

BOBINADOS MERKALT E INSTALACIONES, S.L.

Avda. De Enlace, 4
21001 Huelva

Tel. 959 200 293 | Fax. 959 281 380
info@bobinadosmerkalt.com

6 > JAÉN

RE BOBINADOS AGUSTIN

Pol. Ind. Los Cerros C/ Curtidores, 3
23400 Ubeda
Tel. 953 758 136
re.bobinadosagustin@gmail.com

TALLERES LABEMAR, S.L.

Pol. Ind. Los Olivares C/ Chiclana de
Segura, 14 | 23009 Jaén
Tel. 953 280 675 | Fax. 953 281 464
info@labemar.com

7 > MÁLAGA

ÁNGELES GÓMEZ BONET

Pol. Ind. Santa Bárbara C/ Licurgo, 48
29004 Málaga
Tel. 952 173 083 | Fax. 952 241 383
agomezbonet@agbonet.com

ELÉCTRICA VIDA

C/ San Antonio, 17, local 28
29601 Marbella
Tel. 952 771 839 | Fax. 952 771 839
electricavida@hotmail.com

MIGUEL GIL GAONA

Pol. Ind. Antequera C/ Interior, Parcela 3
B | 29200 Antequera
Tel. 952 840 335 | Fax. 952 840 209
electricidadmgil@gmail.com

8 > SEVILLA

APELSA WATER SERVICE SLU

Pol. Ind. Nuevo Calonge,
C/ Automoción, 27
41007 Sevilla
Tel. 954 356 939 | Fax. 954 355 723
info@apelsa.es | taller@apelsa.es

ANDORRA

9 > ANDORRA

QUIN FRED, S.L.
C/ De les Costes, Magatzem Cervos, 9
77001 Principat d'Andorra
Tel. +376 722 836 | Fax. +376 722 837
tallerseuropa@andorra.ad

ARAGÓN

10 > HUESCA

TEYMAGUA

Pol. Ind. Sepes, 55
22006 Huesca
Tel. 974 225 916 | Fax. 974 241 614
teymagua@teymagua.com

ASTURIAS

11 > ASTURIAS

ASTURBOMBAS

C/ Larra, 6 bajo
33208 Gijón
Tel. 985 383 007
asturbombas@gmail.com

CANTABRIA

12 > CANTABRIA

HERMANOS TORRES, S.C.

Barrio Solía, 29
39690 La Concha de Villaescusa
Tel. 942 555 065 | Tel. 942 555 065
frantorsa@hotmail.com

CASTILLA LA MANCHA

13 > ALBACETE

CAMACHO

C/ Pedro Coca, 50 bajo
02003 Albacete
Tel. 967 224 554 | Fax. 967 224 554
jcamachoespa@gmail.com

ESPADA LOPEZ CARLOS

C/ Tejares, 26 A - Pol. Ind. El Mugron
02640 Almansa
Tel. 699 912 545
carlosespadalopez1@gmail.com

14 > CIUDAD REAL

FRICALUZ

C/ Paloma, 16
13004 Ciudad Real
Tel. 926 252 359 | Fax. 926 254 359
fricaluz@gmail.com

INST. ELECTRICAS BERNARDO

E HIJOS S.L.

C/ Alameda, 23
13600 Alcázar de San Juan
Tel. 926 551 011 | Tel. 678 422 382
sat.bombasalcazar@gmail.com

15 > CUENCA

JOSÉ RAMÓN ARRIBAS FIDES

C/ Son Inés de Montoya, s/n
16600 San Clemente
Tel. 969 301 423 | Tel. 653 673 320
Fax. 969 301 423
jraf.reparaciones@gmail.com

16 > TOLEDO

MOLPE - CESAR SÁNCHEZ PÉREZ

Paseo de la Rosa, 6-A local 2
45006 Toledo
Tel. 925 256 418
cesarmolpe@hotmail.com

TALLERES ELECTRICOS RM, S.L.

Pol. Ind. Marifé, C/ Panaderos, 34-36
45600 Talavera de la Reina
Tel. 925 801 801 | Fax. 925 801 801
tallelectrm@yahoo.es

CASTILLA LEÓN

17 > ÁVILA

MONTAJES ELÉCTRICOS DIEGO

DIEZ, S.L.

Avda. Hornos Caleros, 66
05003 Ávila
Tel. 920 220 150 | Fax. 920 228 368
info@diegodiez.com

18 > BURGOS

ELECTRO CAOR S.A.

Pol. Ind. Villayuda Burgos C/ Alcalde
Martín Cobos S/N | 09007 Burgos
Tel. 947 484 222 | Tel. 659 476 282
correo@electrocaor.es

19 > LEÓN

HIDROAAF

C/ Demetrio Monteserín, 8, bajos 4

24009 León
Tel. 987 206 895 | Fax. 987 261 021
hidroaaf@hotmail.com

20 > SALAMANCA

ELECTRICIDAD CARLOS VALLE, S.L.

C/ Dorado Montero, 1
37006 Salamanca
Tel. 923 221 292 | Fax. 923 221 292
electricidadcarlosvalle@gmail.com

21 > VALLADOLID

HIDROBOMBA

Avda. Norte de Castilla, 13
47008 Valladolid
Tel. 983 223 000 | Fax. 983 273 804
comercial@tecnicolor.com

CATALUNYA

22 > BARCELONA

BOBIMAT, S.L.

Pol. Ind. Pla d'en Boet C/ Josep Calvet,
32, nau 2
08302 Mataró
Tel. 937 980 536 | Fax. 937 575 214
joan@bobimat.com

ELECTROMECAINICA VILAFRANCA

JF SL

C/ Merlot, 44 (Pol. Ind. Clot Moja)
08734 Olerdola
Tel. 938 181 327
albert@electrojfc.at

FERTEC BAR

Avda. Meridiana, 543-545 local 1
08016 Barcelona
Tel. 934 462 813 | 609 314 124
info@ferteccbar.com

JOAN ROMEU, S.L.

C/ La Carretera, 31
08776 Sant Pere de Riudebitlles
Tel. 938 995 381 | Fax. 938 995 850
jromeu@joanromeu.com

MANTENIMENT BÀSIC TÈCNIC

EGARA S.L.

Polígono Ind. Colom II, Carrer de
Colom, 586, Nave 7
08228 Terrassa
Tel. 937 336 668
www.mbtegara.es

TERLEM SISTEMAS

Pol. Ind. Bufalvent C/ Miquel Servet, 10
08243 Manresa
Tel. 938 737 961 | Tel. 666 048 727
Fax. 938 736 600
terlemsistemas@gmail.com

23 > GIRONA

ALL ELECTRIC MOTORS

Pol. Ind. Riera d'Esclanyà S-19-2
C/ Mas Resplandis, 8 - Nau 12
17255 Begur
Tel. 972 30 19 69
info.allelectricmotors@gmail.com

ELIC, S.L.

C/ Caldes de Montbui, 59 baixos
17003 Girona
Tel. 972 232 661 | Fax. 972 232 350
elicgirona@gmail.com

24 > LLEIDA

ELECTRO MADA SLU

C/ Isabel de Casanovas, 15 Baixos local
25250 Bellpuig
Tel. 973 337 059 | Tel. 621 230 980
botiga.electromada@gmail.com

25 > TARRAGONA

JOAN MIQUEL MESTRE JANÉ

Pol. Ind. La Cometa, C/ Teixidors, 19
43700 El Vendrell
Tel. 977 662 653 | Fax. 977 662 653
administracio@jmestres.com

TALLER CAPDEVILA S.L.

C/ Francesc Bartrina, 17
43202 Reus
Tel. 902 909 857 | Tel. 977 316 721
Fax. 977 316 721
taller@tallerccapdevila.com

CEUTA

26 > CEUTA

JUAN ANTONIO DOMÍNGUEZ

MARTÍN

Avda. San Juan de Dios, 5
51001 Ceuta
Tel. 956 512 532 | Fax. 956 512 532
tallerjdominguez@hotmail.com

COMUNIDAD VALENCIANA

27 > ALICANTE

ASTUR ELECTRICIDAD

HIDROTÉCNICA

C/ Clara Campoamor, 31 local 1
03206 Elche
Tel. 965 436 412 | Tel. 615 482 723
electricidadastur@hotmail.com

CRESCO ELECTRICIDAD, S.L.

C/ Ancha de Castelar, 131
03690 Sant Vicent de Raspeig
Tel. 965 661 997 | Fax. 965 669 931
almacen@creespoelectricidad.es

DEVESSA PISCINAS SL

C/ Mirafior, 8
03700 Dènia
Tel. 965 784 828 | Tel. 606 400 601
devesadevesaj@gmail.com

ELECTROBOMBAS LEVANTE S.L.

Av. Coloma, 4, local 12
03530 La Nucia
Tel. 649 435 752
electrobombaslevante@gmail.com

ELECTROBOMBAS MAÑOIGIL, S.L.U.

C/ Patricio Pérez, 83 bajos
03181 Torreveja
Tel. 965 714 219 | Fax. 965 707 290
electrobombasmanyogil@yahoo.es

JUAN GISBERT, S.L.

C/ Francesc Perera, 20 baixos
03803 Alcoy
Tel. 965 330 797
info@juangisbertsl.com

MONTAJES ELECTRICOS SITELEC

S.L.

Avda. Coloma nº6 local 17
00530 La Nucia
Tel. 966 875 102 | Tel. 600 598 265
grupo@sitelec.es

PROYECCIONES AQUA, S.L.

Avd. del Pla, 22
03730 Xàbia
Tel. 965 793 624 | Fax. 965 795 760
ursula@proyeccionesaqua.com

28 > CASTELLÓN

AUTOCENTRO MAESTRAT S.L.

C/ Acequia, 4
12599 Casas del Riu
Tel. 977 570 807
acmaestrat@gmail.com

ELECTRICIDAD Y

ELECTROMECAINICA BELTRAN

Pol. Ind. Fadrell, nave 44
12005 Castellón
Tel. 961 788 789
eyebsl@gmail.com

INSTALACIONES ELÉCTRICAS

EDUARDO

Avda. Valencia, 10
12596 Torreblanca
Tel. 964 421 342 | Fax. 964 420 419
contabilidad@insteduardo.es

INSTALACIONES INDER C.B.

C/ Peñíscola, 64 A bajo
12580 Benicarló
Tel. 609 661 984
emilioinder@gmail.com

29 > VALENCIA

VB SERVICIO TECNICO DE BOMBAS

2013 S.L.

Pol. Ind. el Barranc C/ Els Ferrers, 8
46132 Almàssera
Tel. 963 935 302 | Fax. 963 699 241
administracion@valencianadebombas.com

EXTREMADURA

30 > BADAJOZ

AJ COREMA

C/ Alfonso Iglesias Infante, 21
06200 Almendralejo
Tel. 652 636 198
ajcorema@gmail.com

TALLERES TRIGO TEJEDA S.L.U.

C/ El Romero, 5 De Badajoz
06009 Badajoz
Tel. 924 251 109 | Tel. 648 280 375
info@tallerestrigotejeda.com

TALLERES VENTURA

Pol. Ind. San Isidro C/ Batanejo,
parc. X7 | 06400 Don Benito
Tel. 924 801 868 | Fax. 924 811 903
talleresventura@hotmail.com

31 > CÁCERES

BOYMOOSA, S.L.

Pol. Ind. Las Capellanías,
parc. 239 C - D 10005 Cáceres
Tel. 927 230 937 | Fax. 927 231 557
boymosa@telefonica.net

GALICIA

32 > A CORUÑA

DANIEL PÉREZ FREIRE

C/ Méndez Núñez, 19-21 Baixo
15407 Naron
Tel. 981 388 712 | Tel. 606 740 941
edpf@mundo-r.com

TALLERES ELÉCTRICOS LORENZO, S.L.

Pol. Ind. Tambre, Vía Copérnico, nave 13
15890 Santiago de Compostela
Tel. 981 588 039 | Fax. 981 584 283
tallereslorenzo@tallereslorenzo.com

33 > LUGO

TALLERES ELÉCTRICOS NRT

Rua de Castela, 66
27001 Lugo
Tel. 982 227 712 | Fax. 982 227 712
tallernrtlugo@hotmail.es

34 > OURENSE

HIPÓLITO NOVOA VÁZQUEZ

C/ Francisco Llorens Días, 1 bajos
32002 Ourense
Tel. 988 223 963 | Fax. 988 234 012
hipolitonv@gmail.com

35 > PONTEVEDRA

RAFAEL AMOEDO

Avda. de Madrid, 36, local 3
36204 Vigo
Tel. 986 411 696 | Fax. 986 416 598
talleresamoedo@yahoo.es

RANSEN, S.L.

C/ Sta. Teresa de Jesús de Jornet, 23
bajos | 36004 Pontevedra
Tel. 986 844 813 | Fax. 986 844 814
onosotaller@hotmail.com

ISLAS BALEARES

36 > BALEARES

ANTONIO SERRA JUAN

Can Xumeu Miquel
07871 San Ferrando - Formentera
Tel. 971 328 727 | Fax. 971 328 642
toniserrajuan@yahoo.es

ELECTRÓMECANICA CAMPILLO, C.B.

C/ Camí de Can Tomas, 21
07820 Ibiza - San Antonio
Tel. 687 236 269 | Tel. 607 623 945
valcampillo@telefonica.net

ELECTROMECAÍNICA MAYBO, C.B.

C/ Fusters Parcel·la, 11 - mòdul 5
07760 Ciutadella - Menorca
Tel. 971 384 839 | Fax. 971 481 707
electromecanicamaybosl@gmail.com

ELECTROMECAÍNICA MENORQUINA, S.L.

Avda. Cap de Cavalleria, 29 A
07714 Poima - Maó - Menorca
Tel. 971 362 437 | Fax. 971 351 475
electromecanicamenorquina2@gmail.com

ELETROMECAÍNICA XIQUIU ESPJ

C/ Riu Arno, Polígon 6, Can Bufi
07812 Ibiza
Tel. 971 773 913 | Tel. 675 189 237
electromecanicaxiquiu@gmail.com

REPRESENTACIONS AMIDA, S.L.

Pol. Ind. Son Castelló
C/ Gremi de fusters, 24
07009 Palma de Mallorca
Tel. 971 434 007 | Tel. 971 430 560
Fax. 971 201 166
administracion@a-mida.net

ISLAS CANARIAS

37 > LAS PALMAS

DIEGO HERNAN SPANO

C/ Barcelona, 17 esquina Catalunya
35600 Puerto del Rosario -
Fuerteventura
Tel. 928 861 135 | Tel. 695 400 789
Fax. 928 861 135
dhsmotores@yahoo.es

ELECTROFUBE

C/ Velacho, 7
35500 Arrecife - Lanzarote
Tel. 928 806 920 | Fax. 928 817 945
electrofube@gmail.com

NIBORCONTROL, S.L.

C/ Juan de la Cierva, 4
35215 Telde Las Palmas

Tel. 928 682 647
administracion@niborcontrol.com

38 > STA. CRUZ DE TENERIFE CARMELO SILVERA Y ASOCIADOS, S.L.

C/ Plutón, 10
38295 San Cristobal De La Laguna
Tel. 922 630 582
carmellos@hotmail.com

MADRID

39 > MADRID

CENTRO SERVICIO REBOMAC, S.L.U.

Pol. Ind. Camino de Getafe-Villaverde
C/ Ciudad de Frías, 5 - Nave 8
28021 Madrid
Tel. 917 109 903 | Fax. 917 988 632
rebomac@rebomac.com

ELECTROMECAÍNICA JUSTO YUGUERO, S.L.

Pol. Ind. P-29, C/ Plomo, 13
28400 Collado Villalba
Tel. 918 501 653 | Fax. 918 516 106
cristina@yuguero.es

MELILLA

40 > MELILLA

MELIREP, S.L.

C/ Gurugu, 2, local 8
52006 Melilla
Tel. 952 694 805 | Tel. 647 660 953
tienda@melirep.es

MURCIA

41 > MURCIA

ÓSCAR MARTÍNEZ CÁRCELES

Avda. Castillo de Asomada, 27
30120 El Palmar
Tel. 968 809 642
servicentermurcia@hotmail.com

NAVARRA

42 > NAVARRA

NAVASCUES

Pol. Ind. La Barrena C/ Canal Imperial
de Aragon SPBJ NA-5

31500 Tudela
Tel. 948 820 319 | Tel. 637 295 769
navascuesnacho@gmail.com

PORTUGAL

43 > PORTUGAL

ABAL

Rua Infante D. Henrique, 82 r/c
8500-692 Portimao
Tel. 351 282 412 864
elsamariacosta@gmail.com

JOSE FERREIRA DE ANDRADE

Rua Henrique Galvao 91/95
4445-125 Alfena
Tel. 351 229 682 319
Fax. 351 229 682 322
marta@jfandrade.com

MACANDI LDA

Mata Zona B Fração Cs- Parq. Ind.
Quinta Da
2670-350 Sete Casas Loures
Tel. 351 214 748 513
geral@macandi.pt

PLENO AMBIENTE SA

Rua Prof. Rogerio Couto 37 Ap-192-
Zona Ind De Serzedo
4410-003 Serzedo
Tel. 351 223 238 189
Tel. 351 927 405 108
dinis.jesus@plenoambiente.com



También puedes
escanear el QR y
visualizar el mapa de
servicios técnicos
en nuestra web

Cálculo de pérdidas de carga



Pérdidas de carga en accesorios

Longitud equivalente de tubería recta (en metros).

Valores aproximados, variables dependiendo de la calidad de los accesorios (válvulas, codos, etc.)

Modelo	25	32	40	50	65	80	100	125	150	200	250	300	400	500	600	700
Curva 90°	0,2	0,3	0,4	0,5	0,7	1	1,2	1,8	2	3	5	5,5	7	8	14	16
Codo 90°	0,3	0,4	0,6	0,7	0,9	1,3	1,7	2,5	2,7	4	5	7	9,5	11	19	22
Conos difusores	5	5	5	5	5	5	5	5	5	5	5	5	5	5	5	5
Válvula de pie	6	7	8	9	10	12	15	20	25	30	30	45	60	75	90	100
Válvula retención	4	5	6	7	8	9	10	15	20	25	25	35	50	60	75	85
Válvula compuerta:																
100% abierta	0,5	0,5	0,5	0,5	0,5	0,5	1	1	1,5	2	2	2	3	3,5	4	5
75% abierta	2	2	2	2	2	2	4	4	6	8	8	8	12	14	16	20
50% abierta	15	15	15	15	15	15	30	30	45	60	60	60	90	105	120	150

Pérdidas de carga en tubería de hierro fundido

Diagrama para determinar la pérdida de carga y la velocidad del fluido en función del caudal y del diámetro interior de la tubería.

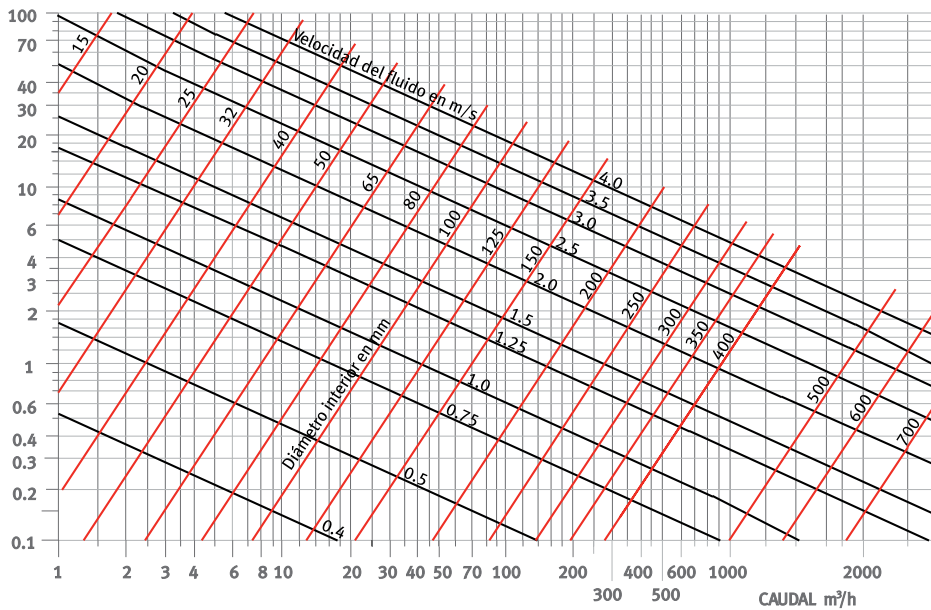

Coeficientes correctores para otras tuberías

PVC	0,60	Cemento (paredes lisas)	0,80
Hierro forjado	0,76	Gres	1,70
Acero sin soldadura	0,76	Forjado muy usado	2,10
Fibrocemento	6	Hierro con paredes rugosas	3,60

Eficaz para cálculos y selección de bombas que no requieran un grado de precisión muy elevado.

Ábaco de pérdidas de carga



en tuberías lisas de PVC/PE

l/h	En Ø interiores de tubería [mm]											
	14	19	25	32	38	50	63	75	89	100	125	150
500	8,9	2,1	0,6									
800	20,2	4,7	1,3	0,4								
1000	29,8	7	1,9	0,6								
1500		14,2	3,9	1,2	0,5							
2.000		23,5	6,4	2	0,9							
2.500			9,4	2,9	1,3	0,4						
3.000			13	4	1,8	0,5	0,2					
3.500			17	5,3	2,3	0,6	0,2					
4.000			21,5	6,6	2,9	0,8	0,3	0,1				
4.500				8,2	3,6	1	0,3	0,1				
5.000				9,8	4,3	1,2	0,4	0,2				
5.500				11,6	5,1	1,4	0,5	0,2				
6.000				13,5	6	1,6	0,5	0,2				
6.500				15,5	6,9	1,9	0,6	0,3				
7.000				17,7	7,8	2,1	0,7	0,3				
8.000				22,4	9,9	2,7	0,9	0,4	0,2			
9.000					12,1	3,3	1,1	0,5	0,2			
10.000					14,6	4	1,3	0,6	0,3	0,1		
12.000					20,1	5,5	1,8	0,8	0,4	0,2		
15.000					29,7	8,1	2,7	1,2	0,5	0,3		
18.000						11,1	3,7	1,6	0,7	0,4	0,1	
20.000						13,3	4,5	1,9	0,9	0,5	0,2	
25.000						19,7	6,6	2,9	1,3	0,7	0,3	
30.000							9	4	1,8	1	0,3	0,1
35.000							11,8	5,2	2,3	1,3	0,5	0,2
40.000							15	6,5	2,9	1,7	0,6	0,2
45.000							18,4	8	3,6	2	0,7	0,3
50.000								9,7	4,3	2,5	0,9	0,4
60.000								13,3	5,9	3,4	1,2	0,5
70.000									7,7	4,4	1,5	0,6
80.000									10,4	5,6	1,9	0,8
90.000									12,9	7,3	2,4	1
100.000										8,9	2,9	1,2
125.000											4,5	1,8
150.000											6,3	2,6
175.000											8,4	3,5
200.000											10,7	4,4

Metros de pérdida de carga por 100 m de tubería nueva y recta

Ejemplo práctico de selección de bomba



Se quiere elevar agua desde un pozo hasta un depósito situado en una cota más elevada y obtener un caudal de 7.200 litros por hora.

Datos generales:

Altura geométrica
(alt. de asp. + alt. de imp.): 16 m.
Longitud de tubería: 43 m.
Diámetro interior de la tubería: 40 mm.

Características de la aspiración:

Altura de aspiración: 2 m.
Longitud de la tubería: 8 m.
N.º válvulas de pie: 1.
N.º codos de 90°: 1.

Características de la impulsión:

Altura de impulsión: 14 m.
Longitud de la tubería: 35 m.
Nº válvulas de compuerta: 1.
Nº válvulas de retención: 1.
Nº codos de 90°: 2.

1. Pérdidas de carga en la aspiración:

Longitud de la tubería: 8 m.
Pérdidas singulares: 8 m (válvula de pie),
0,6 m (codo 90°)
Longitud equivalente de la tubería: 16,6 m.

Con este valor se pueden obtener las pérdidas en mca a través de la tabla de pérdidas de carga.
Es decir, 7.200 l/h en una tubería de \varnothing 40 mm corresponden a 7,8 m por cada 100 m lineales de tubería de las características dadas.
Entonces, $7,8 \times 16,6 / 100 = 1,29$ mca.

2. Pérdidas de carga en el lado de impulsión:

Longitud de la tubería: 35 m.
Pérdidas singulares: 15 m (válvula de compuerta 50% abierta),
6 m (válvula de retención),
1,2 m (2 codos de 90°)
Longitud equivalente de la tubería: 57,2 m.

Se procede igual que en el punto anterior y obtenemos: $7,8 \times 57,2 / 100 = 4,46$ mca.

Selección:

Altura manométrica total = Altura de aspiración + Altura de impulsión
+ Pérdidas de carga en la aspiración + Pérdidas de carga en la impulsión =
 $2 + 14 + 1,29 + 4,46 = 21,75$ mca.

En consecuencia, se debe seleccionar una bomba que eleve 7.200 l/h a una altura de 21,75 mca.

Por ejemplo, una Prisma 35 3MN

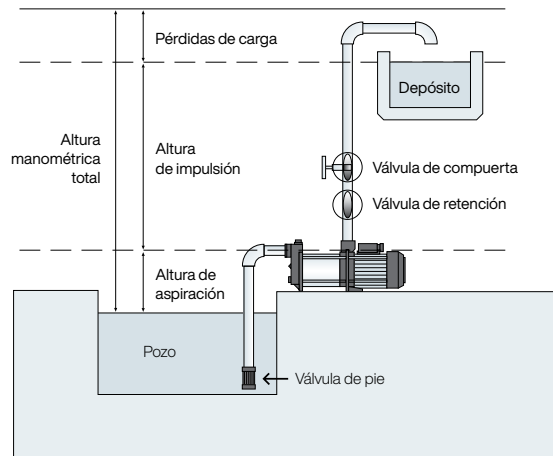

Se considera para el cálculo de pérdidas de carga el ábaco y la tabla.

1. Caudal a bombear según tipo y número de viviendas

Nº de Viviendas	Caudal total de la(s) bomba(s) en [m³/h]		
	Vivienda 1 baño	Vivienda 2 baños	Vivienda 3 baños
1	2,30	2,69	3,10
2	3,35	3,87	4,42
3	4,10	4,74	5,41
4	4,75	5,46	6,23
5	5,29	6,10	6,94
6	5,80	6,66	7,57
7	6,23	7,17	8,15
8	6,66	7,65	8,69
9	7,06	8,09	9,10
10	7,42	8,51	9,36
11	7,78	8,91	9,60
12	8,10	9,15	9,82
13	8,42	9,35	10,03
14	8,71	9,53	10,23
15	9,00	9,71	10,41
16-20	9,72	10,47	11,22
21-25	10,30	11,09	11,88
26-30	10,80	11,62	12,44
31-35	11,23	12,09	12,93
36-40	11,62	12,50	13,37
41-45	11,98	12,88	13,77
46-50	12,30	13,22	14,13
51-60	12,88	13,84	14,78
61-70	13,39	14,38	15,35
71-80	13,84	14,86	15,86
81-90	14,25	15,29	16,32
91-100	14,62	15,69	16,74

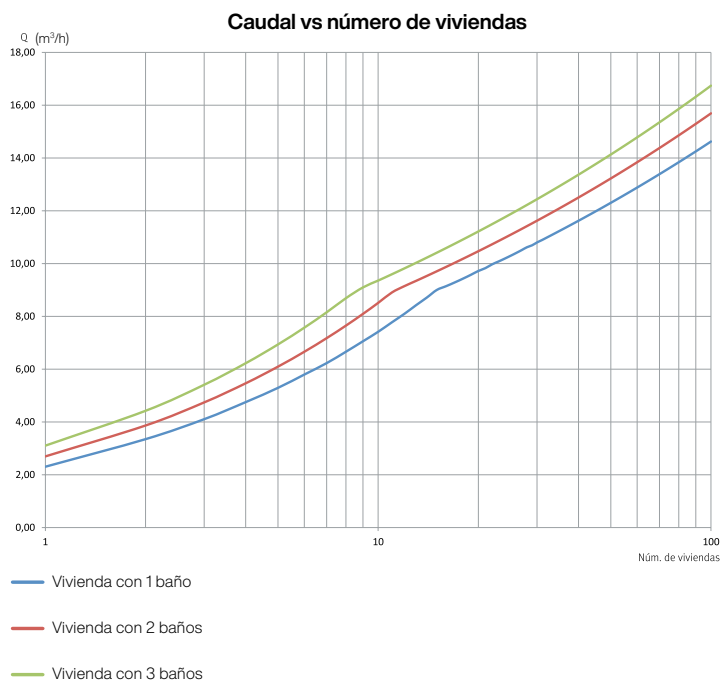

Nota:
El número de bombas a instalar en un grupo convencional, excluyendo las de reserva, dependerá del caudal total del grupo. Se colocarán 2 bombas hasta un caudal de 10 l/s (36 m³/h), 3 bombas hasta 30 l/s (108 m³/h) y 4 bombas para caudales superiores a 30 l/s.

2. Cálculo de la presión

Presión de arranque: Altura geométrica + Pérdidas de carga totales de la instalación + Presión requerida en el punto más desfavorable.

Presión de parada: Presión de arranque + 15 a 30 m.

Presión mínima de arranque: Se obtiene añadiendo 15 m a la altura geométrica desde el nivel mínimo del agua o base de las bombas, hasta el techo de la planta más alta que se tenga que alimentar más las pérdidas de carga.

$$P_b = H_a + H_g + P_c + P_r$$

Donde:

P_b = Presión mínima de arranque, H_a = Altura aspiración, H_g = Altura geométrica,

P_c = Pérdida carga, P_r = Presión residual

NOTA: Las pérdidas de carga deben fijarse sobre un 10-15% de la altura geométrica.

Presión máxima de parada: La presión de parada será entre 15 y 30 m superior a la presión de arranque. La presión máxima en el punto de consumo no puede superar los 5 kg/cm².

3. Capacidad del depósito según el tipo y número de viviendas

Depósito o acumulador	Vivienda tipo. Caudal total de la(s) bomba(s) en [m³/h]				
	A	B	C	D	E
Con inyectores	40	50	60	70	80
De membrana con compresor	15	18	20	23	26

El volumen del depósito será igual o superior al que resulta de multiplicar el coeficiente por el número de viviendas. No se recomienda instalar inyectores para presiones de trabajo superiores a 8 kg/cm².

Selección de sistemas de presión



4. Depósito de rotura de presión

Atendiendo al Código Técnico de la Edificación (art. de la LOE), de aplicación en España, antes del grupo de presión (en la aspiración) debe incluirse un depósito de **reserva o rotura de carga** de la siguiente capacidad, y que se calcula según los requisitos de la norma UNE 100.030:2.005:

$$V = Q \times t \times 60$$

Donde: V = Volumen (l), Q = Caudal (l/s), t = Tiempo (15 – 20 minutos)

Grupos de presión de accionamiento regulable:

Podrán prescindir del depósito auxiliar de alimentación. Deberán incluir un dispositivo que provoque el cierre de la aspiración y la parada de la bomba en caso de depresión en la tubería de alimentación.

Ejemplo de cálculo de un grupo de presión

Caudal

1. Caudales Instantáneos mínimos (Qmin) para cada tipo de aparato:

Tipo de aparato	Vivienda con 1 baño		Vivienda con 2 baños		Vivienda con 3 baños	
	Nº aparatos	Caudal instantáneo mínimo de agua fría [l/s]	Nº aparatos	Caudal instantáneo mínimo de agua fría [l/s]	Nº aparatos	Caudal instantáneo mínimo de agua fría [l/s]
Lavamanos	1	0,05	2	0,05	3	0,05
Lavabo	1	0,1	2	0,1	3	0,1
Ducha	0	0,2	1	0,2	1	0,2
Bañera de 1,4 m o más	1	0,3	1	0,3	1	0,3
Bañera de menos de 1,40m	0	0,2	0	0,2	1	0,2
Bidé	1	0,1	1	0,1	2	0,1
Inodoro con cisterna	1	0,1	2	0,1	3	0,1
Inodoro con fluxor	0	1,25	0	1,25	0	1,25
Urinarios con grifo temporizado	0	0,15	0	0,15	0	0,15
Urinarios con cisterna (c/u)	0	0,04	0	0,04	0	0,04
Fregadero doméstico	1	0,2	1	0,2	1	0,2
Fregadero no doméstico	0	0,3	0	0,3	0	0,3
Lavajillas doméstico	1	0,15	1	0,15	1	0,15
Lavajillas industrial (20 servicios)	0	0,25	0	0,25	0	0,25
Lavadero	0	0,2	0	0,2	0	0,2
Lavadora doméstica	1	0,2	1	0,2	1	0,2
Lavadora industrial (8 kg)	0	0,6	0	0,6	0	0,6
Grifo aislado	1	0,15	1	0,15	1	0,15
Grifo garaje	0	0,2	0	0,2	0	0,2
Vertedero	0	0,2	0	0,2	0	0,2
Caudal unitario [l/s]		1,35		1,80		2,35
Caudal total [l/s]		Qunitario X num. viviendas		Qunitario X num. viviendas		Qunitario X num. viviendas

2. Determinación del caudal de cálculo o caudal simultáneo según apartado 4.1.2 de la Norma UNE 149201:2017

Tipo de edificación	Q _c > 20 l/s	Q _c ≤ 20 l/s		
		Si todo Q _{min} < 0,5 l/s	Si algún Q _{min} < 0,5 l/s	
			Q _c ≤ 1 l/s	Q _c > 1 l/s
Edificios de viviendas	Q _c = 1,7 x (Q) ^{0,21} - 0,7	Q _c = 0,682 x (Q) ^{0,45} - 0,14	Q _c = Q _i	Q _c = 1,7 x (Q) ^{0,21} - 0,7
Edificios de oficinas, estaciones, aeropuerto	Q _c = 0,4 x (Q) ^{0,54} + 0,48		Q _c = Q _i	Q _c = (Q) ^{0,366}
Edificios de hoteles, discotecas, museos	Q _c = 1,08 x (Q) ^{0,5} - 1,83	Q _c = 0,692 x (Q) ^{0,5} - 0,12	Q _c = Q _i	Q _c = (Q) ^{0,366}
Edificios de centros comerciales	Q _c = 4,3 x (Q) ^{0,27} - 6,65		Q _c = Q _i	Q _c = (Q) ^{0,366}
Edificios de hospitales	Q _c = 0,25 x (Q) ^{0,65} + 1,25			

Tipo de edificación	Q _c > 20 l/s	Q _c ≤ 20 l/s	
		Q _c ≤ 1,5 l/s	Q _c > 1,5 l/s
Edificios de escuelas, polideportivos	Q _c = -22,5 x (Qt) ^{0,5} + 11,5	Q _c = Q _i	Q _c = 4,4 x (Q) ^{0,27} - 3,41

Q_c es el caudal total instalado (suma de los caudales mínimos de cada aparato Q_{min} según la tabla 2.1 del DB HS4)

Q_i es el caudal simultáneo de cálculo

Depósitos

Potencia del motor (kW)	Nº de arranques por hora			
	Directo	Estrella-triángulo	Progresivo	Variador de freq.
P2 ≤ 4	30	35	35	40
4 < P2 ≤ 11	20	22	22	25
11 < P2 ≤ 22	15	18	18	20
22 < P2 ≤ 55	10	15	15	18

Volumen del depósito hidroneumático para grupos de presión de velocidad fija. $V_{ext} = 900 * Q_c * (P_b + d + 1) / n * d * b$

Volumen del depósito hidroneumático para grupos de presión de velocidad variable. $V_{ext} = 900 * Q_c * (P_b + d + 1) / 4 * n * d * b$

Donde:

V_{ext} (l): Volumen exterior del depósito hidroneumático.

Q_c (l/s): Caudal de cálculo o caudal simultáneo de la instalación.

P_b (bar): Presión mínima de arranque.

d (bar): Diferencial de presión entre arranque y paro.

n : Número máximo de arranques/hora recomendado por el fabricante en función de la potencia del motor y del tipo de arranque (ver anexo E - UNE-149202).

b : Nº de bombas (incluyendo la de reserva).

La precarga de aire en el depósito influye en el volumen del depósito y en el útil.

El control de la velocidad proporciona ahorro energético, reduce el espacio, evita desgastes prematuros y golpes de ariete.

El cálculo de un equipo de presión requiere un detallado estudio cuando se trata de calcular las necesidades de agua en: urbanizaciones, cuarteles, riegos, mercados, plantas industriales, hoteles, colegios, hospitales, establecimientos comerciales, piscinas públicas, depuradoras y edificios de oficinas.

NPSH/Conexiones de motores

NPSH

Se denomina **NPSH** (Net Positive Suction Head) o **ANPA** (altura neta positiva de aspiración) a la diferencia entre la presión del líquido a bombear referida al eje del impulsor y la tensión de vapor del líquido a la temperatura de bombeo.

Debemos, por tanto, conocer y combinar en cada caso el NPSH disponible en la instalación y el NPSH requerido por la bomba.

NPSH disponible

Es función de la instalación e independiente del tipo de bomba; se determina por la siguiente fórmula:

$$\text{NPSH disponible} \geq \frac{10P_a}{\gamma} - H_a - H_f - \frac{10T_v}{\gamma}$$

Siendo:

P_a = Presión atmosférica o presión en el depósito de aspiración, en kg/cm²

H_a = Altura geométrica de aspiración en m

H_f = Pérdidas de carga en la aspiración, en m

T_v = Tensión de vapor del líquido a la temperatura de bombeo, en kg/cm²

γ = Peso específico del líquido, en kg/dm³

NPSH requerido

Dato básico y característico de cada tipo de bomba, variable según modelo, tamaño y condiciones de servicio; por lo tanto **es un dato a facilitar por el fabricante.**

Cavitación

Para un correcto funcionamiento de la bomba, es necesario disponer de una presión mínima a la entrada del rodete, por lo tanto debe cumplirse lo siguiente:

$$\text{NPSH disponible} \geq \text{NPSH requerido}$$

En caso de no ser así, se produce cavitación, un proceso que genera graves averías en las bombas.

Influencia de la altura y temperatura del agua en la aspiración de las bombas

Altura sobre el nivel del mar [m]	Reducción o pérdida en la aspiración [m]	Temperatura °C	Reducción o pérdida en la aspiración [m]
0	0	10	0,125
100	0,125	15	0,173
200	0,250	20	0,236
300	0,375	25	0,320
400	0,500	30	0,430
500	0,625	35	0,570
600	0,750	40	0,745
700	0,870	45	0,970
800	0,990	50	1,250
900	1,110	55	1,600
1.000	1,220	60	2,040
1.100	1,330	65	2,550
1.200	1,440	70	3,160
1.300	1,550	72	3,450
1.400	1,660	74	3,770
1.500	1,770	76	4,100
1.600	1,880	78	4,450
1.700	1,990	80	4,800
1.800	2,090	82	5,220
1.900	2,190	84	5,650
2.000	2,290	86	6,120
2.200	2,490	88	6,620
2.400	2,680	90	7,150
2.600	2,870	92	7,710
2.800	3,050	94	8,310
3.000	3,230	96	8,950
3.500	3,650	98	9,600
4.000	4,060	100	10,330

Conexiones de motores trifásicos y monofásicos

Voltaje red	Arranque	Motor	
		Bobinado	Conexión
230 V	Directo	230/400	Triángulo
	Estrella-Triángulo	230/400	Estrella-Triángulo
400 V	Directo	230/400	Estrella
	Estrella-Triángulo	400/692	Triángulo

Esquema de conexiones de bombas sumergibles con motores monofásicos

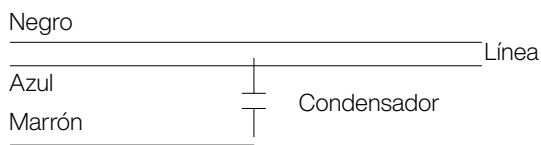

Conexión triángulo

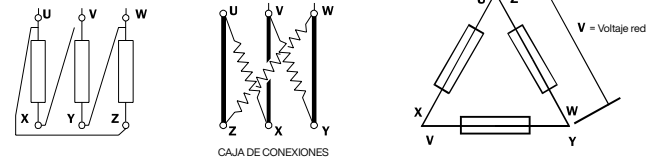

Conexión estrella

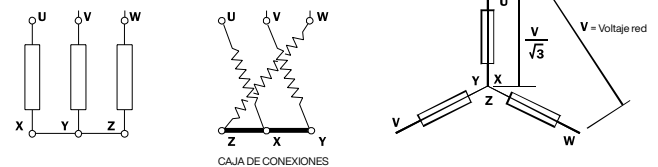

Estrella-Triángulo

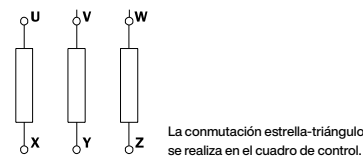

Selección de cables

Determinación de la sección de cable en motores sumergibles

La sección de cable requerida depende de la intensidad nominal, de la longitud del cable de la instalación y del sistema de arranque. El cálculo se realiza con las fórmulas siguientes (para longitudes superiores a 100 m):

Monofásico

Arranque directo

$$q = \frac{I \cdot L \cdot \cos\phi \cdot 2}{\chi \cdot \Delta U}$$

Trifásico

Arranque directo

$$q = \frac{I \cdot L \cdot \cos\phi \cdot \sqrt{3}}{\chi \cdot \Delta U}$$

Arranque estrella-triángulo

$$q = \frac{2 \cdot I \cdot L \cdot \cos\phi}{\sqrt{3} \cdot \chi \cdot \Delta U}$$

Siendo:

q = sección del cable en mm²

I = intensidad nominal en A

χ = conductividad eléctrica (cobre = 56)

ΔU = pérdida de voltaje (3%).

ejemplo: para 230 V = 6,9 V

para 400 V = 12 V

L = longitud de cable en m

cosφ = factor de servicio del motor

Dimensionado del colector de aspiración

Según la normativa actual, el cálculo para dimensionar el colector de aspiración se obtiene de la siguiente expresión.

$$D = 14 \cdot \sqrt{Q}$$

Donde:

Q (m³/h): Caudal nominal total del equipo de presión

D (mm): Diámetro del colector de aspiración

De esta expresión se obtiene el diámetro en mm del colector de aspiración. Para cualquier duda contacte con el Servicio de Ingeniería y Aplicaciones de ESPA.

La calidad en ESPA es mucho más que un objetivo o una exigencia del mercado; es algo que forma parte de nuestra manera de ser y de trabajar, de nuestra sensibilidad y cultura empresarial.

Por ello garantizamos el ciclo integral del producto: diseño, desarrollo, producción, comercialización, servicio postventa y gestión medioambiental, certificado por las normas **ISO 9001:2015** (gestión de calidad) y **ISO 14001:2015** (gestión medioambiental).

ESPA garantiza totalmente sus productos de acuerdo con el Decreto Legislativo 1/2007 de 16 de noviembre, gracias a un sistema que garantiza la calidad y a exhaustivos procedimientos de control en proceso y control final.

Millones de bombas ESPA trabajan a pleno rendimiento en todo el mundo. Miles de instalaciones realizadas avalan la confianza que profesionales y usuarios han depositado en ESPA.

Todos los productos de este catálogo cumplen con las normativas vigentes relativas a productos para el bombeo:

- > **Directiva 2006/42/CE** de seguridad de máquinas. Norma EN 809 y EN 60204-1.
- > **Directiva 2014/35/UE** de baja tensión. Normas EN 60335-1 y EN 60335-2-41.
- > **Directiva 2014/30/UE** de compatibilidad electromagnética. Normas EN 61000-6-1 y EN 61000-6-3.
- > **Directiva 2000/14/CE** de emisiones sonoras. EN-ISO 3744.
- > **Directiva 2009/125/CE** de diseño ecológico de productos relacionados con la energía. Reglamento (UE) 2019/1781 para motores eléctricos y variadores de velocidad. Norma EN 60034-30.
- > **Directiva 2012/19/UE** sobre residuos de aparatos eléctricos y electrónicos (RAEE). Norma EN 50419:2006 sobre el marcaje de equipos eléctricos y electrónicos.
- > **Directiva 2011/65/UE** sobre restricciones a la utilización de sustancias peligrosas. Norma UNE-EN IEC 63000:2022.
- > **Directiva 94/62/CE** sobre envases y residuos de envases.
- > **Directiva 2006/66/CE** relativa a pilas y acumuladores y a sus residuos.
- > **Directiva 2014/53/UE** sobre equipos radioeléctricos:
 - > Norma EN 300328 y EN 301489-17.
 - > Norma EN 62479 y EN 60950-1.

Nota: Contamos con algunos productos **certificados con ACS para agua potable**, una normativa esencial en Francia para materiales en contacto con agua potable, que se está implementando de forma progresiva en toda la Unión Europea.

Voltajes ESPA

Tolerancias de voltaje:

Nominal 230V [+/- 10%]

Nominal 400V [+/- 10%]

Imágenes no contractuales, las especificaciones y/o el equipamiento pueden variar según el modelo. ESPA se reserva el derecho de modificar el contenido del presente catálogo sin previo aviso, siempre con la voluntad y compromiso de mejorar la información para nuestros clientes.

Datos válidos, salvo error tipográfico o de impresión, hasta la nueva edición de este catálogo.

> Consulte las medidas de protección de marca en www.espa.com.



FSC
www.fsc.org

MIXT

Paper | Donant
suport a la
silvicultura
responsable

FSC® C015546



ESPA EDE IBERIA SLU

Calle Ciudad de Frías, 5
(Nave2) 28021, Madrid, España

+34 91 882 45 48
hola.ede@espa.com

ESPA GROUP

hello@espa.com
www.espa.com

